

Module bus Ethernet

FR Mode d'emploi
Mode d'emploi original

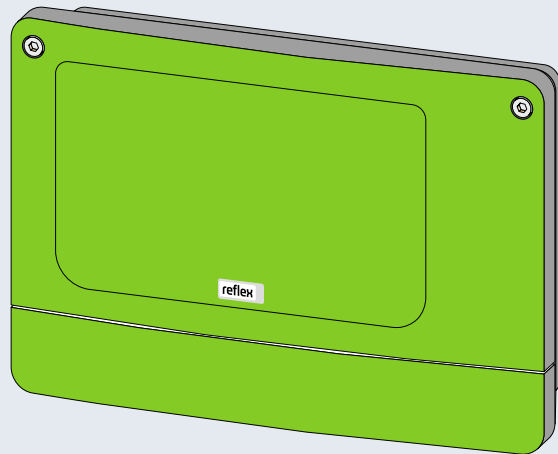

1	Remarques à propos du mode d'emploi.....	4
2	Versions.....	4
3	Caractéristiques techniques.....	5
4	Raccordement.....	6
4.1	Interface RS – 485.....	8
4.2	Fiche Ethernet.....	9
5	Réglages.....	10
5.1	Résistances terminales de l'interface RS – 485.....	10
5.2	Paramètres réseau.....	11
5.3	Paramètres réseau.....	12
5.4	Configuration de l'adresse IP via l'affectation APR.....	13
5.5	Configuration de l'adresse IP via les commutateurs DIP.....	14
5.6	Paramètres réseau via un navigateur web.....	15
6	Modbus/TCP.....	16
7	Affichage de l'état de fonctionnement dans un navigateur web.....	19
8	Diagnostic.....	20
9	Remplacement des fusibles.....	22
10	Mise à jour du firmware.....	23
11	Commutateurs DIP.....	25
12	Annexe.....	26
12.1	Service après-vente du fabricant Reflex.....	26

1 Remarques à propos du mode d'emploi



Remarque !

Avant l'utilisation, le présent mode d'emploi doit être lu attentivement et observé scrupuleusement par toutes les personnes chargées du montage de ces appareils ou d'autres travaux sur les appareils. Il doit être remis à l'exploitant de l'appareil et conservé à portée de main près de l'appareil.

2 Versions

Le module bus pour « Ethernet » interroge l'état de fonctionnement de la commande Reflex par le biais d'un maître Modbus/TCP. L'état peut être affiché dans un navigateur web. Le raccordement de la commande au module bus s'effectue via l'interface RS – 485.

Deux variantes de raccordement sont possibles :

- Standard (R-S-I, n° d'art. 003544)

- Le module bus assume la « fonction maître » sur l'interface RS – 485 pour la commande et interroge les données.

Cette variante est employée lorsque le module bus est raccordé à la commande via « l'interface de mise en réseau » (S1).

- Version interface bus module (R-S-I, n° d'art. 003548)

- La commande assume la « fonction maître ». Le module bus fait ici office de « module E/S » et est activé de manière cyclique par la commande.

Cette variante est employée lorsque le module bus, avec la commande « unité de contrôle tactile », est raccordé à l'interface du bus du module S2 de l'unité de contrôle tactile (en parallèle à la carte mère).



Remarque !

La version respective peut également être sélectionnée via un commutateur DIP, voir le chapitre 11 "Commutateurs DIP" à la page 25.

3 Caractéristiques techniques

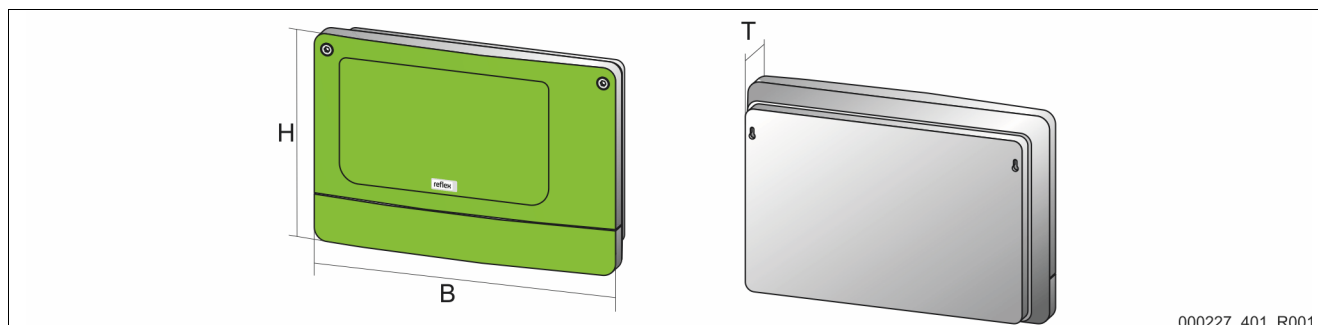

000227_401_R001

Boîtier	Boîtier en plastique
Largeur	340 mm
Hauteur	233,6 mm
Profondeur	77 mm
Poids	2,0 kg
Température de service admissible	-5° C – 55° C
Température de stockage admissible	-40° C – 70° C
Degré de protection IP	IP 64
Tension d'alimentation	230 V CA, 50 – 60 Hz (CEI 38)
Fusibles	
• primaire	0,25 A
• secondaire	0,8 A
Interface Ethernet	<ul style="list-style-type: none"> • 10 Base – T ou 100 Base – TX avec détection automatique • Port RJ 45
Interface pour la commande	<ul style="list-style-type: none"> • RS – 485 ou RS – 232 • 19,2 kbit/s • Libre de potentiel • Raccordement au moyen de bornes à fiches à vis • Protocole spécifique aux RSI

4 Raccordement

⚠ DANGER

Danger de blessures mortelles par choc électrique.

Il existe un risque de blessures mortelles en cas de contact avec des composants conducteurs de courant.

- S'assurer que l'installation dans laquelle l'appareil est monté est hors tension.
- S'assurer que l'installation ne peut pas être remise en marche par d'autres personnes.
- Les travaux de montage sur le raccordement électrique de l'appareil sont strictement réservés à un électricien qualifié et doivent être réalisés conformément aux règles électrotechniques.

Par défaut, le module bus est fourni avec un câble d'alimentation, y compris une fiche de sécurité. Si nécessaire, il est possible de brancher un autre câble d'alimentation.

Procédez comme suit :

1. Débranchez la fiche d'alimentation de l'appareil.
2. Ouvrez le couvercle du boîtier.

Les bornes de raccordement se trouvent au-dessous du couvercle du boîtier.

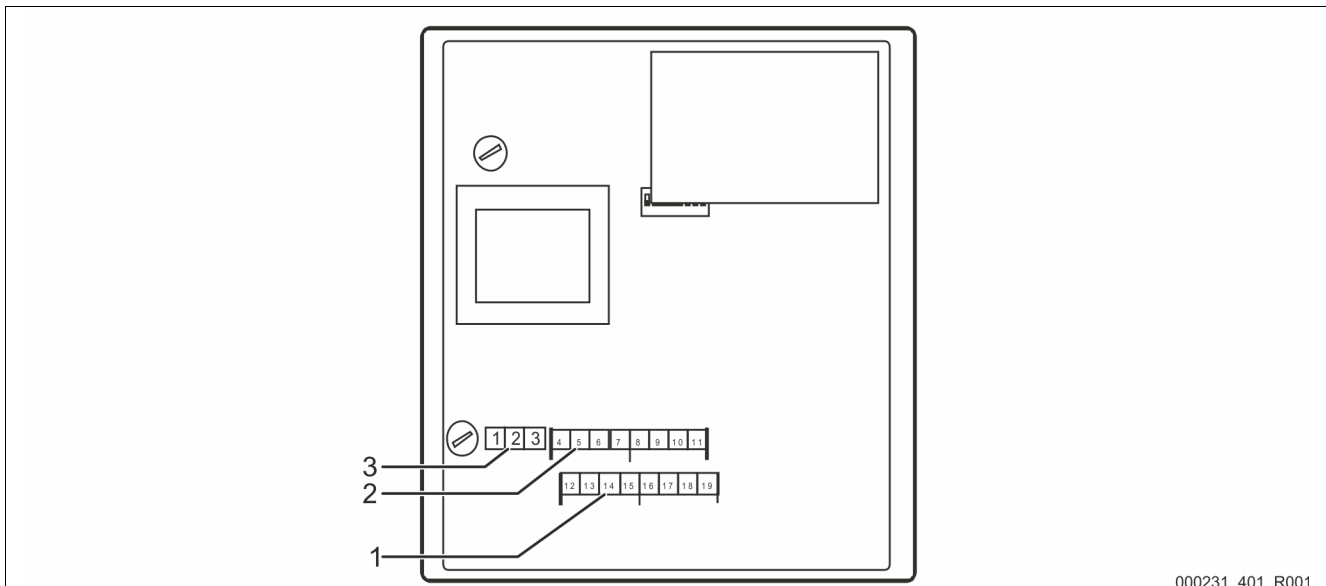

N°	Composant
1	Interface COM 1 RS – 232
2	Interface COM 1 RS – 485

N°	Composant
3	Tension d'alimentation 230 V

N° de borne	Signal	Fonction	Câblage
Tension d'alimentation pour le module bus			
1	L	Alimentation 230 V, max. 16 A	Sur site
2	N		
3	PE		
Interfaces pour le module bus			
4	Signal A (+)	Interface RS – 485 COM 1 pour la commande	Sur site
5	Signal B (-)		
6	Masse du signal		
7	Blindage (en option)		
8	--	Interface RS – 485 COM 2 – N'est actuellement pas employée	--
9	--		
10	--		
11	--	Interface RS – 232 COM 1	Sur site
12	Conduite de signal « RX » pour données sortantes		
13	Conduite de signal « TX » pour données entrantes		
14	Masse du signal « GND »		
15	Blindage	Interface RS – 232 COM 2 – N'est actuellement pas employée	--
16	--		
17	--		
18	--		
19	--		

4.1 Interface RS – 485

ATTENTION

Détérioration de l'appareil

L'utilisation d'un module bus incorrect peut provoquer une destruction des pilotes de l'interface.

- Assurez-vous que vous employez le module bus correct.
-

Procédez comme suit :

- Employez le module bus correct.
- Raccordez les interfaces à l'aide d'un câble blindé aux bornes 4 à 7 de la carte mère du module bus.
 - Employez une connexion à trois fils, car l'interface est libre de potentiel.
- Installez respectivement une résistance terminale au début et à la fin d'un réseau RS – 485.
 - Activez les résistances terminales.



Remarque !

Si nécessaire, demandez les informations suivantes auprès du service après-vente Reflex, voir le chapitre 12.1 "Service après-vente du fabricant Reflex" à la page 26.

- Le protocole des interfaces RS – 485.
- Des détails à propos des raccords.
- Des informations à propos des modules de communication en option.

4.2 Fiche Ethernet

⚠ DANGER

Danger de blessures mortelles par choc électrique.

Il existe un risque de blessures mortelles en cas de contact avec des composants conducteurs de courant.

- S'assurer que l'installation dans laquelle l'appareil est monté est hors tension.
- S'assurer que l'installation ne peut pas être remise en marche par d'autres personnes.
- Les travaux de montage sur le raccordement électrique de l'appareil sont strictement réservés à un électricien qualifié et doivent être réalisés conformément aux règles électrotechniques.

Le raccordement ne s'effectue pas sur la carte, mais directement sur le module à raccorder Ethernet.

Procédez comme suit :

1. Ouvrez le couvercle du boîtier.
2. Raccordez le connecteur RJ45 au port Ethernet.
 - Pour une introduction du câble protégée contre les éclaboussures, faire passer le câble Ethernet sans connecteur RJ45 à travers le presse-étoupe puis monter le connecteur RJ45.

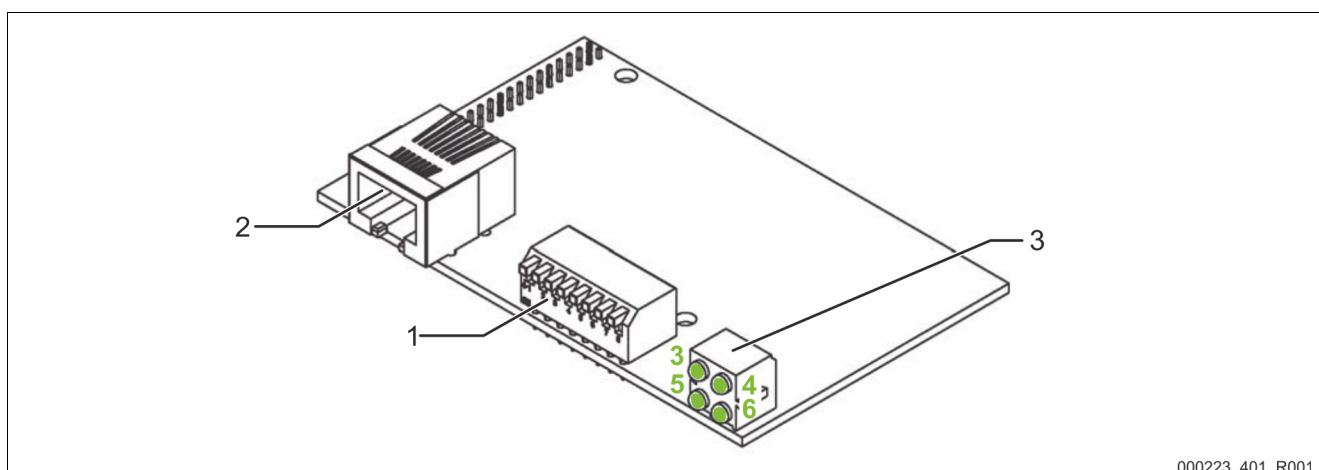

N°	Composant
1	Commutateurs DIP
2	Raccord pour connecteur RJ45

N°	Composant
3	Diodes électroluminescentes

5 Réglages

⚠ DANGER

Danger de blessures mortelles par choc électrique.

Il existe un risque de blessures mortelles en cas de contact avec des composants conducteurs de courant.

- S'assurer que l'installation dans laquelle l'appareil est monté est hors tension.
- S'assurer que l'installation ne peut pas être remise en marche par d'autres personnes.
- Les travaux de montage sur le raccordement électrique de l'appareil sont strictement réservés à un électricien qualifié et doivent être réalisés conformément aux règles électrotechniques.

5.1 Résistances terminales de l'interface RS – 485

Les résistances terminales doivent être activées ou désactivées au début et à la fin d'un réseau RS – 485.

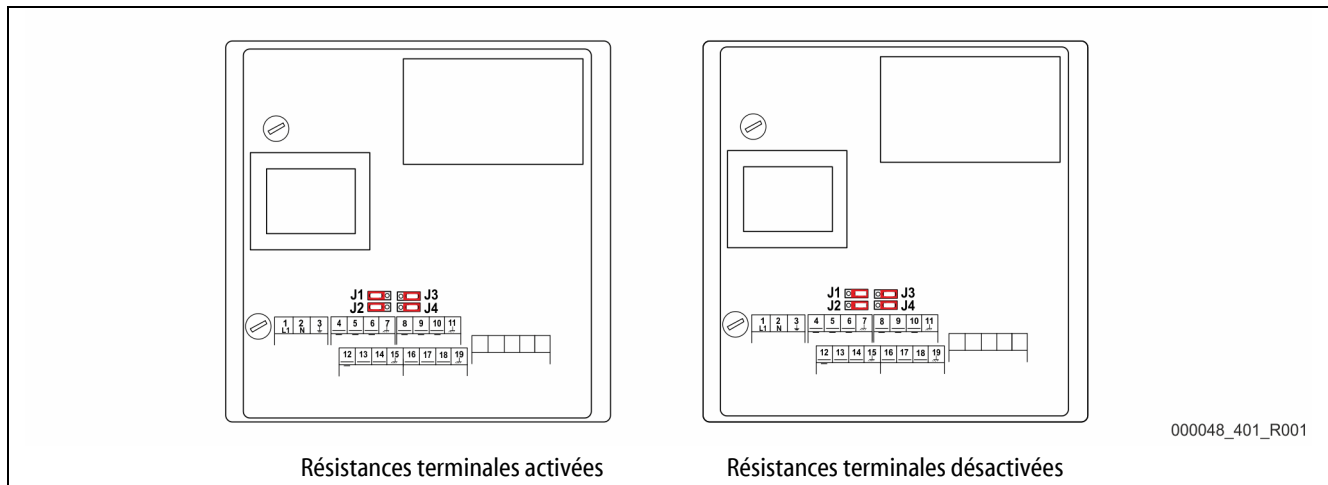

Choisissez le réglage :

- Le réglage activé des résistances terminales.
 - Le module bus se trouve au début ou à la fin du réseau RS – 485.
 - Avec des câbles de grande longueur.
- Le réglage désactivé des résistances terminales.
 - Le module bus ne se trouve pas au début ou à la fin du réseau RS – 485.
 - Le module bus est directement raccordé à la commande à l'aide d'un câble court.
 - En cas d'utilisation de plus de deux appareils.

Procédez comme suit :

1. Débranchez la fiche d'alimentation du module bus.
2. Ouvrez le couvercle du boîtier.
3. Choisissez le réglage requis.
 - Cavaliers J1 et J2 emboîtés sur le côté gauche.
 - Les résistances terminales sont activées.
 - Cavaliers J1 et J2 emboîtés sur le côté droit.
 - Les résistances terminales sont désactivées.

Le réglage des résistances terminales est terminé.



Remarque !

L'interface COM2 est inactive.

- Les cavaliers (J3-J4) sont hors fonction.

5.2 Paramètres réseau

Configurez le réseau de manière à ce que le module bus pour Ethernet soit opérationnel. Vous devez configurer les paramètres réseau suivants :

- Adresse IP.
 - Demandez une adresse IP à la personne en charge du réseau.
- Masque de sous-réseau.
 - Demandez les réglages à configurer à la personne en charge du réseau.
- Adresse IP de la passerelle.
 - Demandez les réglages à configurer à la personne en charge du réseau.

Pour la configuration du réseau, vous avez le choix entre deux méthodes :

- La configuration manuelle.
- La configuration automatique, voir le chapitre 5.3 "Paramètres réseau" à la page 12.
 - Avec un serveur DHCP.

Pour la configuration manuelle du réseau, procédez comme suit :

- Affectation ARP de l'adresse IP avec un ordinateur.
 - L'affectation ARP est uniquement possible pour les adresses IP au format 192.168.0.xxx.
 - L'adresse IP se configure à l'aide de commutateurs DIP.
 - Aucune passerelle n'est prise en charge.
- Configuration à partir d'un serveur web intégré.
 - Cette méthode ne convient pas à la configuration initiale de l'adresse IP, car l'adresse IP doit être configurée en vue de la consultation du site web.
 - Configuration de l'adresse IP sur le site web suivant : « <http://<Adresse IP>/nwconfig.html> ».



Remarque !

La configuration automatique nécessite l'adresse MAC du module bus. Celle-ci est indiquée sur un autocollant à l'extérieur du module bus.

5.3 Paramètres réseau

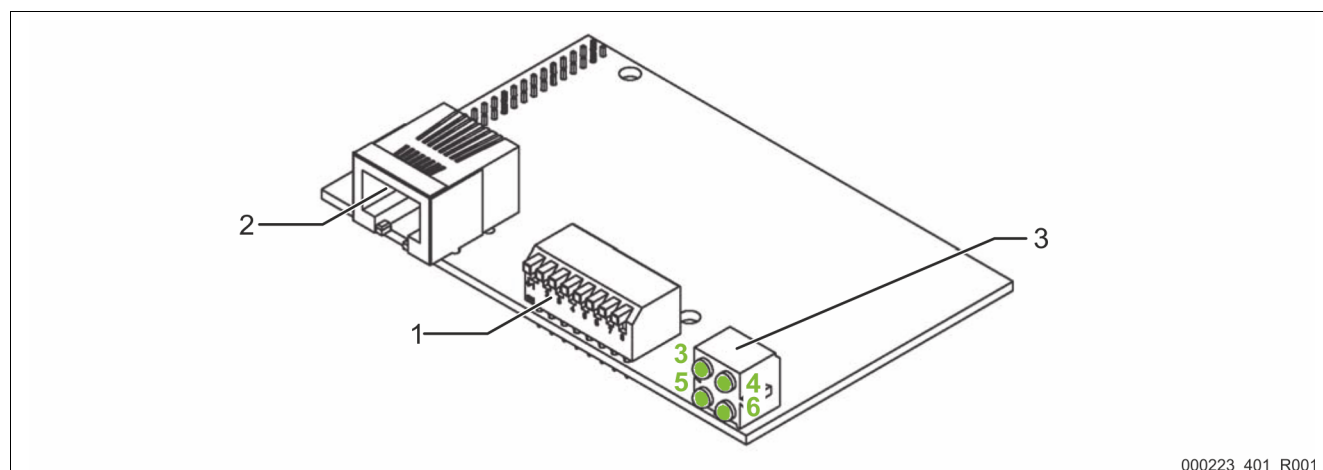

N°	Composant
1	Commutateurs DIP
2	Raccord pour connecteur RJ45

N°	Composant
3	Diodes électroluminescentes

Pour la configuration automatique via le serveur DHCP, procédez comme suit :

1. Basculez tous les commutateurs DIP en position « OFF ».
2. Assurez-vous que le serveur DHCP est activé.

Les deux conditions sont préconfigurées en usine.



Remarque !

Contrôlez les conditions lorsque d'autres méthodes de configuration ont préalablement été employées.

- Le cas échéant, remettez les commutateurs DIP en position initiale.
- Activez le serveur DHCP dans le navigateur web.

5.4 Configuration de l'adresse IP via l'affectation APR

Configurez l'adresse IP via APR.

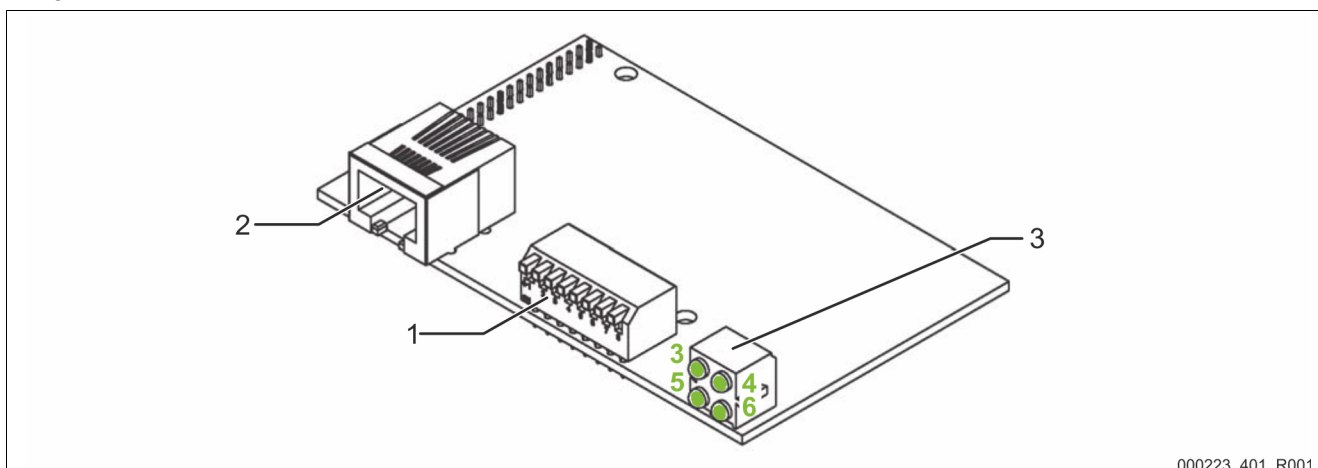

000223_401_R001

N°	Composant
1	Commutateurs DIP
2	Raccord pour connecteur RJ45

N°	Composant
3	Diodes électroluminescentes

Procédez comme suit afin de pouvoir effectuer une configuration via l'affectation APR :

1. Basculez tous les commutateurs DIP sur le module à raccorder Ethernet sur « OFF ».
2. Assurez-vous que l'adresse IP de l'ordinateur personnel correspond aux trois premiers octets avec l'adresse IP du module bus.

Saisissez les commandes suivantes sur l'ordinateur personnel :

3. `arp-s <Adresse IP> <Adresse MAC>`
 - Exemple : `arp-s<192.168.1.124.> <00-30-11-02-13-37>`
4. `ping <Adresse IP>`
 - Exemple : `ping <192.168.1.124>`
5. `arp-d <Adresse IP>`
 - Exemple : `arp-d <192.168.1.124>`

L'adresse IP configurée est enregistrée de manière permanente sur le module bus. Le masque de réseau sera préconfiguré sur « 255.255.255.0 ».

Vous pouvez modifier le masque de réseau et la passerelle à partir du navigateur web.



Remarque !

- L'adresse IP est l'adresse IP souhaitée du module bus.
- L'adresse MAC est indiquée sur l'autocollant du module bus.

5.5 Configuration de l'adresse IP via les commutateurs DIP

Lorsque les réglages suivants peuvent être appliqués dans un réseau local, l'adresse IP peut être configurée via les commutateurs DIP sur le module à raccorder Ethernet :

- Adresse IP : 192.168.0.xxx
- Masque de sous-réseau : 255.255.255.0
- aucune passerelle

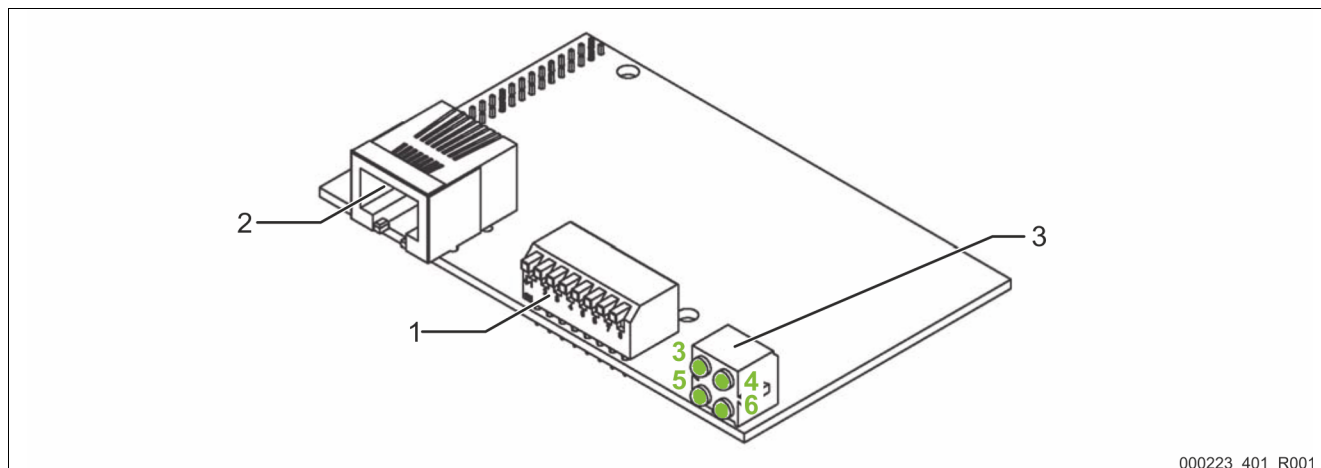

000223_401_R001

N°	Composant
1	Commutateurs DIP
2	Raccord pour connecteur RJ45

N°	Composant
3	Diodes électroluminescentes

Configurez l'adresse IP en activant ou en désactivant les commutateurs DIP.

À cet effet, il incombe de configurer un nombre compris entre 1 et 254, qui représente le dernier octet de l'adresse IP (ID hôte).

La configuration s'effectue sous forme de nombre binaire, une position « ON » équivaut alors à « 1 » pour le nombre binaire correspondant et le commutateur DIP « 8 » au bit à valence la plus faible.

Commutateurs DIP								Adresse IP
1	2	3	4	5	6	7	8	
0	0	0	0	0	0	0	0	Configuré via l'affectation ARP ou via serveur DHCP
0	0	0	0	0	0	0	1	192.168.0.1
0	0	0	0	0	0	1	0	192.168.0.2
1	1	1	1	1	1	1	0	192.168.0.254
1	1	1	1	1	1	1	1	non autorisé

Lorsque l'adresse IP est définie avec cette méthode, seuls les réglages stipulés pour l'adresse IP et le masque de sous-réseau sont possibles. Le module bus n'est pas joignable à partir d'autres sous-réseaux, car aucune passerelle n'est prise en charge.



Remarque !

La configuration de l'adresse IP à partir des commutateurs DIP n'est pas possible lorsque tous les commutateurs DIP se trouvent en position « OFF ».

- Une configuration est alors possible via l'affectation ARP ou via un serveur DHCP.

5.6 Paramètres réseau via un navigateur web

Après avoir configuré l'adresse IP, vous pouvez accéder au serveur HTTP intégré du module bus à partir d'un navigateur web.

Procédez comme suit :

1. Saisissez l'adresse : `https://<Adresse IP>/nwconfig.html`.
 - Remplacez « <Adresse IP> » par l'adresse IP employée pour le module bus.
- Le site web affiché contient un formulaire qui contient les paramètres réseau actuellement activés.
2. Confirmez les valeurs suivantes dans le formulaire sur le site web :
 - Adresse IP.
 - Masque de sous-réseau
 - Passerelle
 - DHCP activé
 3. Enregistrez les valeurs dans le formulaire sur le site web.
 4. Coupez puis rétablissez la tension d'alimentation du module bus.
 - Les réglages modifiés sont appliqués.

Le réglage est terminé.



Remarque !

Lorsque DHCP est activé, les réglages pour l'adresse IP, le masque de sous-réseau et la passerelle sont affectés lors de la mise sous tension du serveur DHCP.

6 Modbus/TCP

Le module bus fonctionne comme un esclave Modbus/TCP. Un serveur Modbus/TCP fonctionne sur le port 502. Il propose les fonctions suivantes en vue de l'interrogation des données :

Mode code de fonction	Désignation	Adressage
1	Read coils	Adresse binaire
2	Read input discretes	Adresse binaire
3	Read multiple registers	Adresse de mot
4	Read input registers	Adresse de mot

Vous pouvez interroger les données suivantes :

Désignation	Adresse de mot	Adresses binaires
Pression système en 1/100 bar – Sauf avec Servitec « Levelcontrol »	010h	
Niveau de remplissage en % – Sauf avec Servitec ; en option, pression tuyau de remplissage en 1/100 bar avec Servitec	011h	
Sorties numériques	012h	0120h Pompe 2 MARCHE 0121h Pompe 1 MARCHE 0122h Soupape de décharge 2 OUVERTE 0123h Soupape de décharge 1 OUVERTE 0124h Vanne d'appoint d'eau OUVERTE 0125h Message : niveau min. – Sauf avec « Control Basic » 0126h Message : défaut collectif 0127h Message : défaut réalimentation – Uniquement avec Gigamat sur base MK200
Sorties numériques	013h	0130h Retour d'information pompe 1 0131h Retour d'information pompe 2 0132h Contacteur de manque d'eau 0133h Compteur d'eau
Messages de défaut 1	014h	0140h Module d'extension défectueux – En option 0141h Mémoire EEPROM défectueuse 0142h Sous-tension 0143h Sous-dépassement pression minimale 0144h Manque d'eau 1 0145h Perturbation pompe 1 0146h Perturbation compresseur 1 0147h Perturbation pompe 2 – Sauf avec « Control Basic » 0148h Perturbation compresseur 2 – Sauf avec « Control Basic » 0149h Perturbation mesure de la pression 014Ah Perturbation mesure du niveau 014Bh Perturbation mesure de la pression lance de pulvérisation – Uniquement avec Servitec 014Ch Pendant plus de 4 heures en mode arrêt 014Dh Manque d'eau 2 – Uniquement avec Servitec

Désignation	Adresse de mot	Adresses binaires
Messages de défaut 2	015h	0150h Défaut carte mère – Sauf avec « Control Basic » 0151h Défaut tension de bascule numérique – Sauf avec « Control Basic » 0152h Défaut tension de bascule analogique – Sauf avec « Control Basic » 0153h Défaut tension de bascule robinet à boisseau sphérique 1 0154h Défaut tension de bascule robinet à boisseau sphérique 2 0155h Défaut cavalier « Pression » – Sauf avec « Control Basic » 0156h Défaut cavalier « Niveau » – Sauf avec « Control Basic » 0157h Marche à vide – Uniquement avec « Control Basic » 0158h Manque d'eau 3 – Uniquement avec « Control Basic » 0159h Manque d'eau 4 – Uniquement avec « Control Basic »
Messages de défaut 3	016h	Libre
Avertissements 1	017h	0170h Non utilisé 0171h Dépassement niveau maximal 0172h Dépassement de la durée de fonctionnement de la pompe 0173h Dépassement de la durée de réalimentation 0174h Dépassement du nombre de cycles de réalimentation 0175h Dépassement de la pression maximale 0176h Dépassement du débit de réalimentation 0077h Dépassement du temps de remplissage – Uniquement avec Servitec 0178h Dépassement de la quantité de remplissage – Uniquement avec Servitec 0179h Dépassement du temps d'expulsion – Uniquement avec Servitec 017Ah Soupape de réalimentation non étanche 017Bh Panne de secteur 017Ch Mise à zéro défectueuse 017Dh Paramètre incorrect 017Eh Dépassement du débit de réalimentation maximal 017Fh Demande de maintenance

Désignation	Adresse de mot	Adresses binaires
Avertissements 2	018h	0180h Remplacer la batterie – Sauf avec « Control Basic » 0181h Adoucissement, remplacer cartouche 0182h Contrôler enregistreur de données – Sauf avec « Control Basic » 0183h --- 0184h Pendant plus de 4 heures en mode ARRÊT – Uniquement avec « Control Basic »
Avertissements 3	019h	0190h Module d'extension, message Entrée num. 1 0191h Module d'extension, message Entrée num. 2 0192h Module d'extension, message Entrée num. 3 0193h Module d'extension, message Entrée num. 4 0194h Module d'extension, message Entrée num. 5 0195h Module d'extension, message Entrée num. 6 0196h Module d'extension, message Sortie num. 6
Heures de service Compresseur / pompe 1	01Ah (H) 01Bh (L)	
Heures de service Compresseur / pompe 2	01Ch (H) 01Dh (L)	
Somme accumulée compteur d'eau en litres	01Eh (H) 01Fh (L)	
État du module bus	020h	0200h Aucune connexion entre le module bus et la commande 0201h Version MK200
Type	021h	1 Variomat 2 Variomat Giga 3 Reflexomat/C 4 Servitec 5 Fillcontrol Auto (uniquement avec « control basic ») 6 Servitec-25 – Uniquement avec « Control Basic » 7 Servitec-30 – Uniquement avec « Control Basic » 8 Fillcontrol Auto Compact – Uniquement avec « Control Basic » 9 Fillcontrol Plus – Uniquement avec « Control Basic »
État de service	024h	0248h Mode de fonctionnement « HAND » 0249h Mode de fonctionnement « STOPP » 024Ah Mode de fonctionnement « AUTO »

7 Affichage de l'état de fonctionnement dans un navigateur web

Un serveur HTTP est intégré au module bus. Vous pouvez y accéder à partir d'un navigateur web (Java/JavaScript préinstallé).

Procédez comme suit :

- Saisissez l'adresse suivante : `https://<Adresse IP>/nwconfig.html`
 - Remplacez « <Adresse IP> » par l'adresse IP employée pour le module bus.

Le site web affiché contient les valeurs actuelles de la commande Reflex, qui sont automatiquement actualisées en permanence.

Si les valeurs ne sont pas affichées, vous pouvez accéder à une page statique sans langage Java.

Procédez comme suit :

- Cliquez sur le bouton « Affichage de l'état sans Java ».
 - En tel cas, vous devez toutefois actualiser manuellement le site web pour afficher les valeurs actuelles.

8 Diagnostic

⚠ DANGER

Danger de blessures mortelles par choc électrique

Même après avoir débranché la fiche de secteur, certains composants de la carte de l'appareil peuvent rester sous tension 230 V.

- Avant de retirer les couvercles, débranchez complètement la commande de l'appareil de l'alimentation électrique.
- S'assurer que la carte est hors tension.

Le module bus comporte 6 diodes électroluminescentes, qui permettent de consulter l'état de fonctionnement.

- La DEL 1 et la DEL 2 se trouvent dans le logement des bornes, à côté du bornier de raccordement pour les interfaces.
- Les DEL 3 à 6 se trouvent sur le module à raccorder Ethernet.

DEL 1 et DEL 2 dans le logement des bornes

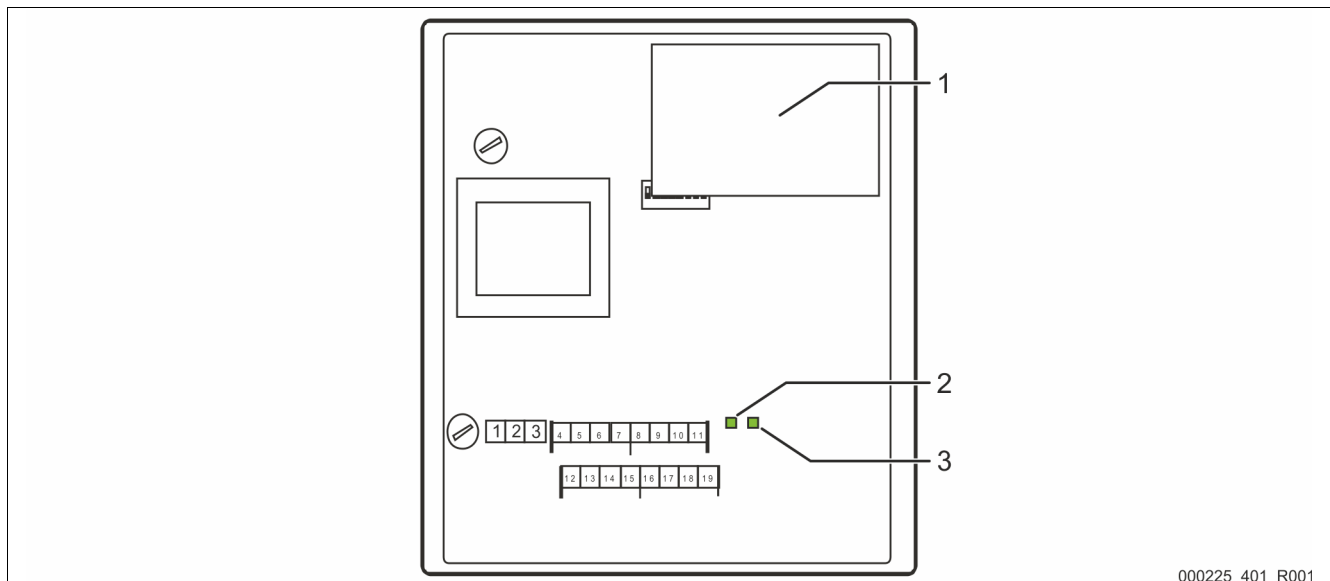

000225_401_R001

N°	Composant
1	Module à raccorder Ethernet
2	DEL 1

N°	Composant
3	DEL 2

Fonction de la DEL 1 :

Affichage visuel du signal pour la connexion à la commande.

- Activé à l'état normal.
 - La DEL est allumée lorsqu'une connexion à la commande est établie.
 - La DEL clignote en l'absence de connexion à la commande.

Fonction de la DEL 2 :

Affichage visuel du signal pour la détection du module bus de terrain.

- Désactivé à l'état normal
 - La DEL clignote lorsque le module à raccorder Ethernet n'a pas été reconnu.

Lorsque les DEL 1 et 2 clignotent en alternance comme signal visuel, le module bus se trouve en mode « Mise à jour du firmware » :

- Le commutateur DIP 8 se trouve sur « ON ».
- Une précédente mise à jour du firmware a été interrompue.

DEL 3 à 6 sur le module à raccorder Ethernet

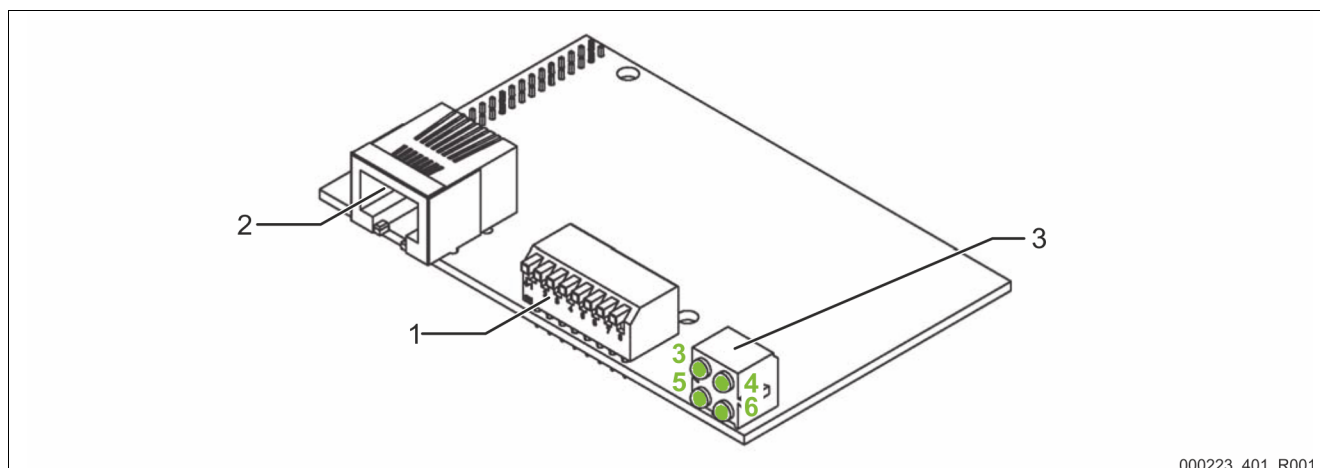

000223_401_R001

N°	Composant
1	Commutateur DIP
2	Port Ethernet

N°	Composant
3	DEL 3 à 6

Fonction de la DEL 3 :

Affichage visuel du signal pour la liaison Ethernet.

- La DEL est allumée en « vert » lorsque le module bus est raccordé à un « concentrateur ».
 - Indépendamment de la transmission des données.

Fonction de la DEL 4 :

Affichage visuel du signal pour l'état du module bus.

- La DEL est allumée en « vert ».
 - Le module bus fonctionne correctement.
- La DEL clignote en « vert » ou en « rouge ».
 - Une erreur est survenue sur le module bus.
- La DEL est allumée en « rouge ».
 - Une erreur est survenue sur le module bus.

Fonction de la DEL 5 :

Affichage visuel du signal pour la transmission de données.

- La DEL est allumée pendant la transmission de données.

Fonction de la DEL 6 :

Affichage visuel du signal pour l'état du réseau.

- La DEL est éteinte lorsqu'aucune adresse IP n'est affectée.
- La DEL clignote en « vert » lorsqu'une adresse IP est affectée.
- La DEL est allumée en « rouge » lorsque l'adresse IP affectée est employée par un autre appareil.
- La DEL clignote en « rouge » lorsque des erreurs « Timeout » sont survenues.

9 Remplacement des fusibles

⚠ DANGER

Danger de blessures mortelles par choc électrique

Même après avoir débranché la fiche de secteur, certains composants de la carte de l'appareil peuvent rester sous tension 230 V.

- Avant de retirer les couvercles, débranchez complètement la commande de l'appareil de l'alimentation électrique.
- S'assurer que la carte est hors tension.

Les fusibles se trouvent dans le logement des bornes du module bus.

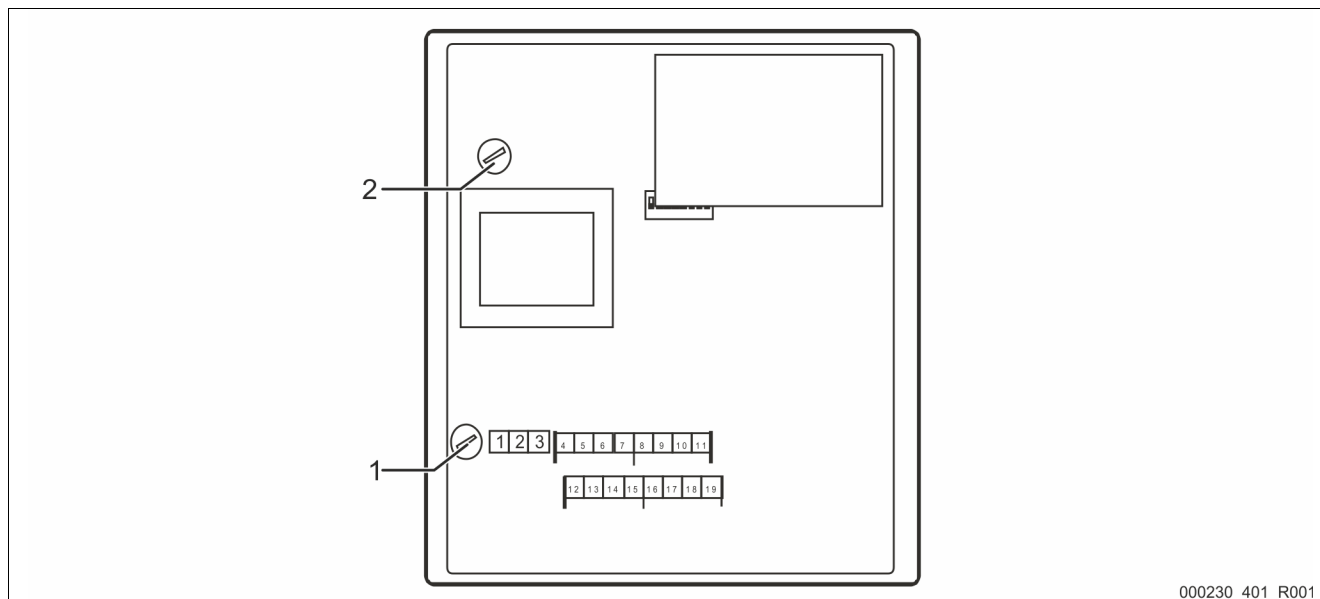

000230_401_R001

N°	Composant
1	Fusible basse tension F1 <ul style="list-style-type: none"> • 250 V • 0,25 A à action retardée

N°	Composant
2	Fusible basse tension F2 <ul style="list-style-type: none"> • 250 V • 0,8 A à action retardée

Procédez comme suit :

1. Débranchez le module bus de la tension d'alimentation.
 - Débranchez la fiche d'alimentation du module bus.
2. Ouvrez le couvercle du boîtier.
3. Remplacez les fusibles défectueux.
4. Fermez le couvercle du boîtier.
5. Branchez la tension d'alimentation du module bus avec la prise d'alimentation.

Le remplacement des fusibles est terminé.

10 Mise à jour du firmware

⚠ DANGER

Danger de blessures mortelles par choc électrique

Même après avoir débranché la fiche de secteur, certains composants de la carte de l'appareil peuvent rester sous tension 230 V.

- Avant de retirer les couvercles, débranchez complètement la commande de l'appareil de l'alimentation électrique.
- S'assurer que la carte est hors tension.

Une nouvelle version du firmware sera chargée sur le module bus via l'interface série « COM1 ».

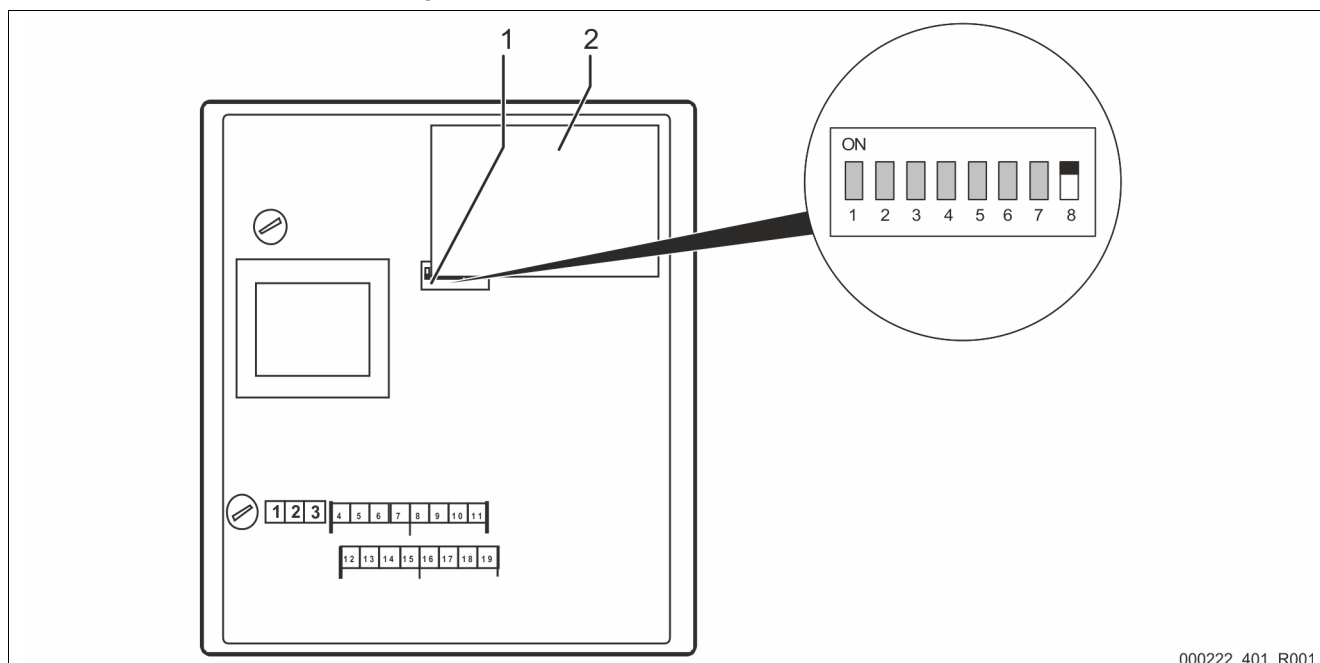

000222_401_R001

N°	Composant
1	Commutateurs DIP

N°	Composant
2	Module à raccorder Ethernet

Pour le chargement du nouveau firmware sur le module bus, les éléments suivants sont requis :

- Un ordinateur personnel avec une interface RS – 232.
- Le logiciel pour la programmation Flash pour l'ordinateur personnel.
 - flash-xxx.exe
- Le nouveau firmware du module bus (*.hex).

Il est possible de raccorder l'interface « COM1 » de deux manières :

- COM 1 RS – 485.
 - Bornes 4 – 7
- COM 1 RS – 232
 - Bornes 12 – 15

Raccordez une interface « COM1 » du module bus à un ordinateur personnel et à son interface RS – 232.

Pour le raccordement, les éléments suivants sont requis :

- Un convertisseur RS – 232 / RS – 485.
 - Pour les bornes 4 – 7
- En option, un adaptateur de programmation Flash.
 - Pour les bornes 4 – 7
- En option, un câble pour le raccordement direct entre un ordinateur personnel et son interface RS – 232 au module bus.
 - Pour les bornes 12 – 15

Pour le chargement du nouveau firmware, procédez comme suit :

1. Débranchez le module bus de la tension d'alimentation 230 V.
2. Ouvrez le couvercle du boîtier.
3. Basculez le commutateur DIP « 8 » sur « ON ».
 - Ne modifiez pas les commutateurs DIP « 1 – 7 ».
4. Interrompez la connexion entre la commande Reflex et le module bus.
5. Raccordez l'interface sélectionnée « COM1 » à l'ordinateur personnel.
6. Fermez le couvercle du boîtier du module bus.
7. Raccordez le module bus à la tension d'alimentation 230 V.
8. Démarrez le programme « Programmation Flash » sur l'ordinateur personnel.
9. Dans le programme, cliquez sur le bouton « Ouvrir ».
10. Dans le programme, sélectionnez le fichier « HEX » souhaité.
11. Dans le programme, cliquez sur le bouton « Graver ».
 - Si nécessaire, modifiez le réglage des interfaces dans le programme.
12. Dans le programme, démarrez la programmation en cliquant sur le bouton « OK ».
13. Après avoir terminé la programmation, fermez le programme.
 - Le progrès de la programmation est affiché dans la barre d'état du programme.
14. Débranchez l'alimentation électrique 230 V du module bus.
15. Ouvrez le couvercle du boîtier du module bus.
16. Interrompez la connexion de l'interface « COM 1 » entre l'ordinateur personnel et le module bus.
17. Établissez la connexion entre la commande Reflex et le module bus.
18. Basculez le commutateur DIP « 8 » sur « OFF » afin que le module démarre en mode de service lors de la prochaine mise en marche.
 - Ne modifiez pas les commutateurs DIP « 1 – 7 ».
19. Fermez le couvercle du boîtier du module bus.
20. Établissez l'alimentation électrique 230 V du module bus.
21. Contrôlez le fonctionnement du module bus.

Le chargement du nouveau firmware sur le module bus est terminé.

11 Commutateurs DIP

Positions de réglage des commutateurs DIP

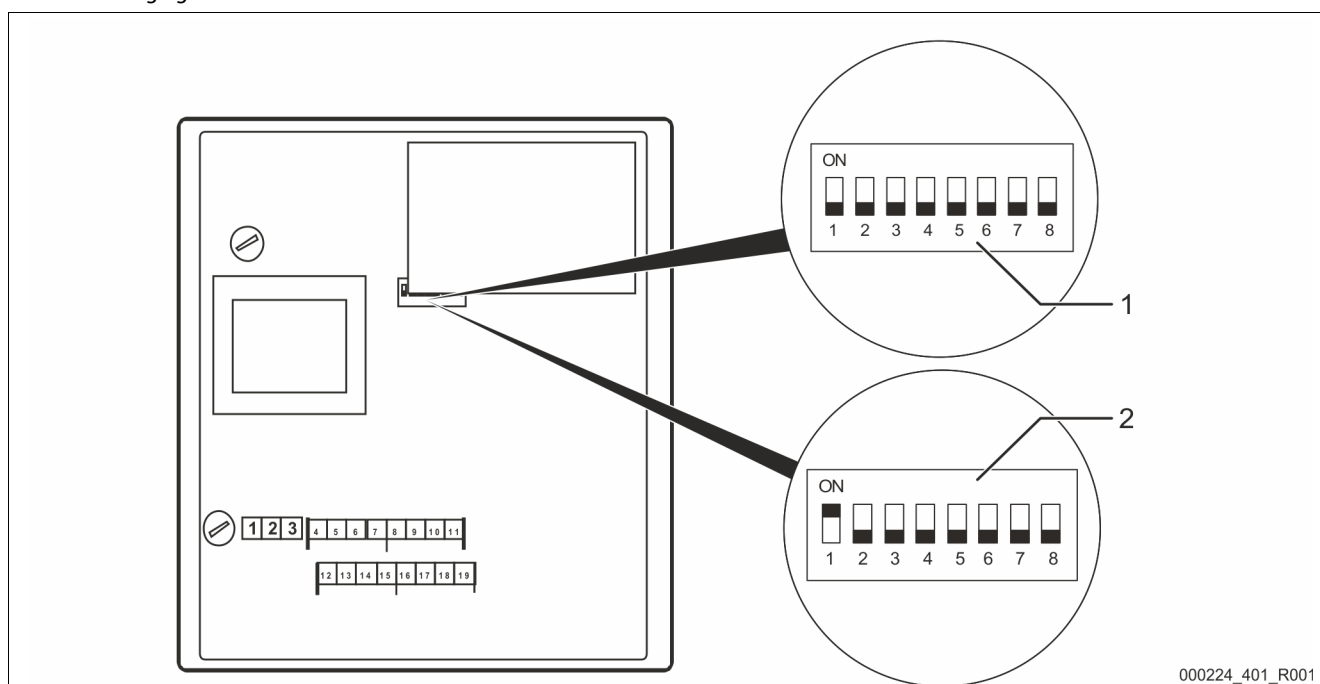

000224_401_R001

Commutateur DIP :	Désignation :
Loupe 1 (en option)	Module bus pour Ethernet. • Version standard
Loupe 2 (En option)	Module bus pour Ethernet. • Version MK200 • Version interface du bus du module unité de contrôle tactile » RS485-s2
1	Fonction de l'interface « COM1 ». • « ON » : esclave • « OFF » : maître
2	Sélection du module à raccorder de bus de terrain employé. • « ON » : module Profibus de RSI (module bus Profibus) • « OFF » : module AnyBus de HMS (autres modules bus)
3	Réservé

Commutateur DIP :	Désignation :
4	Réservé
5	Réservé
6	Activation FTP et Telnet. • « ON » : FTP et Telnet activés (pour diagnostic) • « OFF » : fonctionnement normal
7	Basculement en mode de configuration. (actuellement uniquement employé RSI interne) • « ON » : mode de configuration • « OFF » : fonctionnement normal
8	Basculement en mode de mise à jour du firmware. • « ON » : mise à jour du firmware • « OFF » : fonctionnement normal



Remarque !

Modifiez les réglages des commutateurs DIP lorsqu'une mise à jour du firmware est en cours sur le module bus.



Remarque !

Les réglages modifiés des commutateurs DIP sont réimportés en cas de coupure puis de rétablissement de la tension d'alimentation du module bus.

12 Annexe

12.1 Service après-vente du fabricant Reflex

Service après-vente central du fabricant

N° de téléphone central : +49 (0)2382 7069 - 0

N° de téléphone du service après-vente du fabricant : +49 (0)2382 7069 - 9505

Fax : +49 (0)2382 7069 - 9523

E-mail : service@reflex.de

Hotline technique

Pour toute question concernant nos produits

N° de téléphone : +49 (0)2382 7069-9546

Du lundi au vendredi de 8h00 à 16h30

S11452frB / 05-21

Sous réserve de modifications techniques



Thinking solutions.

Reflex Winkelmann GmbH
Gersteinstraße 19
59227 Ahlen

Telefon: +49 2382 7069-0
Technische Hotline: +49 2382 7069-9546

**A WINKELMANN
BUILDING+INDUSTRY BRAND**

www.reflex-winkelmann.com