

Module bus Profibus DP

FR Mode d'emploi
Mode d'emploi original

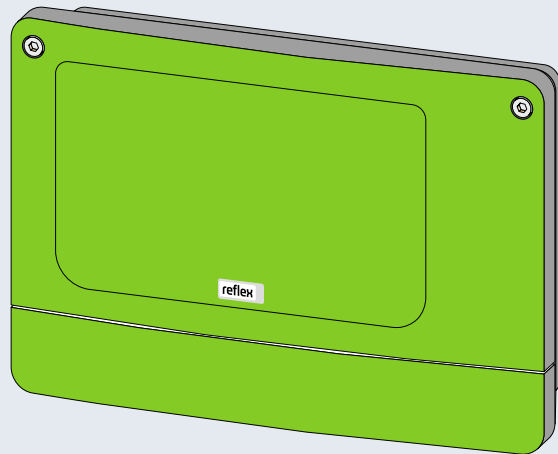

1	Remarques à propos du mode d'emploi.....	4
2	Versions.....	4
3	Caractéristiques techniques.....	5
4	Raccordement.....	6
4.1	Interface RS – 485.....	7
4.2	Fiche Profibus-DP.....	8
5	Réglages.....	9
5.1	Résistances terminales de l'interface RS – 485.....	9
5.2	Réglage de l'adresse Profibus.....	10
6	Données transmises.....	11
6.1	Commande à distance.....	11
6.2	Lecture des données de service.....	11
7	Diagnostic.....	15
8	Remplacement des fusibles.....	16
9	Mise à jour du firmware.....	17
10	Commutateurs DIP.....	19
11	Annexe.....	20
11.1	Service après-vente du fabricant Reflex.....	20

1 Remarques à propos du mode d'emploi



Remarque !

Avant l'utilisation, le présent mode d'emploi doit être lu attentivement et observé scrupuleusement par toutes les personnes chargées du montage de ces appareils ou d'autres travaux sur les appareils. Il doit être remis à l'exploitant de l'appareil et conservé à portée de main près de l'appareil.

2 Versions

Le module bus pour « Profibus-DP » vous permet de raccorder la commande Reflex comme « esclave » à un réseau Profibus-DP selon EN 50 170. Le raccordement de la commande au module bus s'effectue via l'interface RS – 485.

Deux différentes variantes sont disponibles :

- Standard (R-S-I, n° d'art. 003544)
 - Le module bus assume la « fonction maître » sur l'interface RS – 485 pour la commande et interroge les données.

Cette variante est employée lorsque le module bus est raccordé à la commande via « l'interface de mise en réseau » (S1).

- Version interface bus module (R-S-I, n° d'art. 003547)
 - La commande assume la « fonction maître ». Le module bus fait office de « module E/S » et est activé de manière cyclique par la commande.

Cette variante est employée lorsque le module bus, avec la commande « unité de contrôle tactile », est raccordé à l'interface du bus du module S2 de l'unité de contrôle tactile (en parallèle à la carte mère).



Remarque !

La version respective peut également être sélectionnée via un commutateur DIP, voir le chapitre 10 "Commutateurs DIP" à la page 19.

3 Caractéristiques techniques

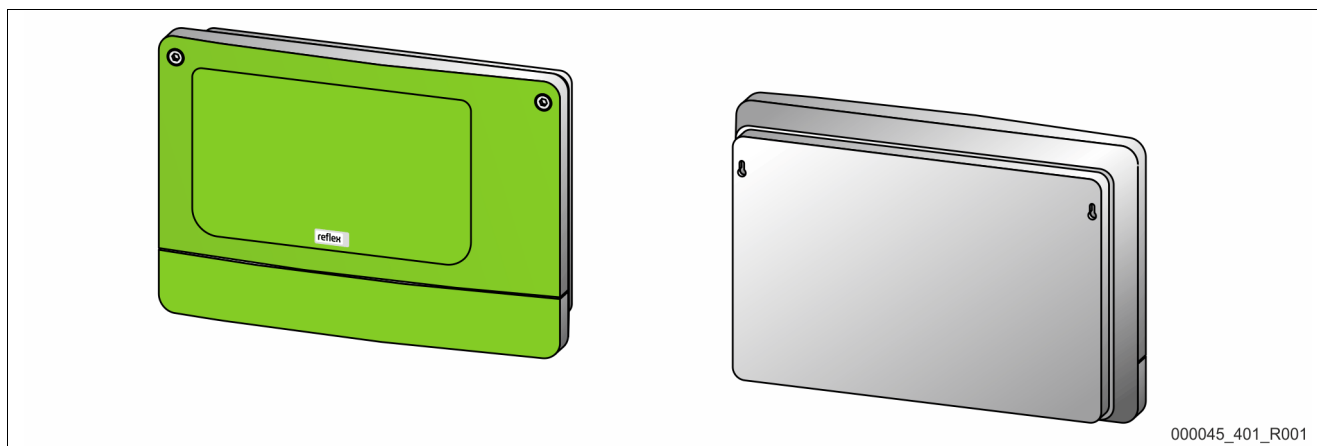

Boîtier	Boîtier en plastique
Largeur	340 mm
Hauteur	233,6 mm
Profondeur	77 mm
Poids	2,0 kg
Température de service admissible	-5° C – 55° C
Température de stockage admissible	-40° C – 70° C
Degré de protection IP	IP 64
Tension d'alimentation	230 V CA, 50-60 Hz (CEI 38)
Fusibles	
• primaire	0,25 A
• secondaire	0,8 A
Interface Profibus-DP	<ul style="list-style-type: none"> • RS – 485 • 9,6 kbit/s – 1,5 Mbit/s • Libre de potentiel • Raccordement via prise D - sub à 9 pôles • Réglage de l'adresse à l'aide de 2 sélecteurs
Interface pour la commande	<ul style="list-style-type: none"> • RS – 485 ou RS – 232 • 19,2 kbit/s • Libre de potentiel • Raccordement au moyen de bornes à fiches à vis • Protocole spécifique aux RSI

4 Raccordement

⚠ DANGER

Danger de blessures mortelles par choc électrique.

Il existe un risque de blessures mortelles en cas de contact avec des composants conducteurs de courant.

- S'assurer que l'installation dans laquelle l'appareil est monté est hors tension.
- S'assurer que l'installation ne peut pas être remise en marche par d'autres personnes.
- Les travaux de montage sur le raccordement électrique de l'appareil sont strictement réservés à un électricien qualifié et doivent être réalisés conformément aux règles électrotechniques.

Par défaut, le module bus est fourni avec un câble d'alimentation, y compris une fiche de sécurité. Si nécessaire, il est possible de brancher un autre câble d'alimentation.

Procédez comme suit :

1. Débranchez la fiche d'alimentation de l'appareil.
2. Ouvrez le couvercle du boîtier.

Les bornes de raccordement se trouvent au-dessous du couvercle du boîtier.

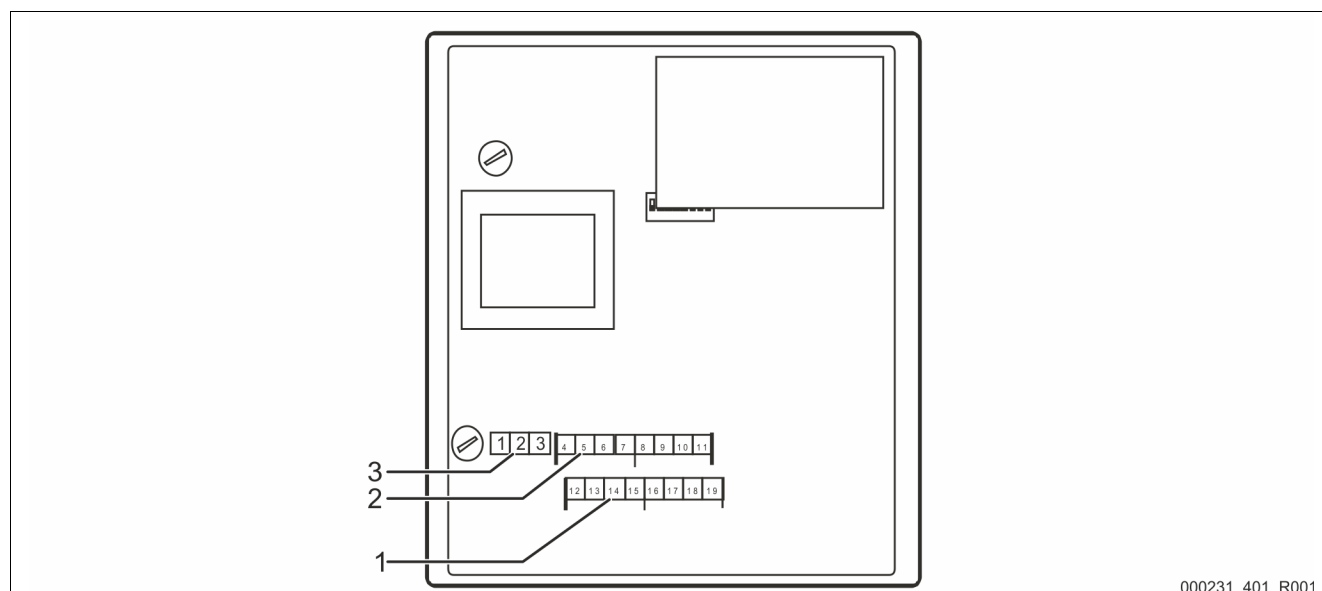

N°	Composant
1	Interface COM 1 RS – 232
2	Interface COM 1 RS – 485

N°	Composant
3	Tension d'alimentation 230 V

N° de borne	Signal	Fonction	Câblage
Tension d'alimentation pour le module bus			
1	L	Alimentation 230 V, max. 16 A	Sur site
2	N		
3	PE		
Interfaces pour le module bus			
4	Signal A (+)	Interface RS – 485 COM 1 pour la commande	Sur site
5	Signal B (-)		
6	Masse du signal		
7	Blindage (en option)		
8	--	Interface RS – 485 COM 2 – N'est actuellement pas employée	--
9	--		
10	--		
11	--	Interface RS – 232 COM 1	Sur site
12	Conduite de signal « RX » pour données sortantes		
13	Conduite de signal « TX » pour données entrantes		
14	Masse du signal « GND »		
15	Blindage	Interface RS – 232 COM 2 – N'est actuellement pas employée	--
16	--		
17	--		
18	--		
19	--		

4.1 Interface RS – 485

ATTENTION

Détérioration de l'appareil

L'utilisation d'un module bus incorrect peut provoquer une destruction des pilotes de l'interface.

- Assurez-vous que vous employez le module bus correct.

Procédez comme suit :

- Employez le module bus correct.
- Raccordez les interfaces à l'aide d'un câble blindé aux bornes 4 à 7 de la carte mère du module bus.
 - Employez une connexion à trois fils, car l'interface est libre de potentiel.
- Installez respectivement une résistance terminale au début et à la fin d'un réseau RS – 485.
 - Activez les résistances terminales.



Remarque !

Si nécessaire, demandez les informations suivantes auprès du service après-vente Reflex, voir le chapitre 11.1 "Service après-vente du fabricant Reflex" à la page 20.

- Le protocole des interfaces RS – 485.
- Des détails à propos des raccords.
- Des informations à propos des modules de communication en option.

4.2 Fiche Profibus-DP

⚠ DANGER**Danger de blessures mortelles par choc électrique.**

Il existe un risque de blessures mortelles en cas de contact avec des composants conducteurs de courant.

- S'assurer que l'installation dans laquelle l'appareil est monté est hors tension.
- S'assurer que l'installation ne peut pas être remise en marche par d'autres personnes.
- Les travaux de montage sur le raccordement électrique de l'appareil sont strictement réservés à un électricien qualifié et doivent être réalisés conformément aux règles électrotechniques.

Le raccordement Profibus ne s'effectue pas sur la carte, mais directement par le biais du raccordement de la fiche D - sub sur le module à raccorder Profibus.

Procédez comme suit :

1. Ouvrez le couvercle du boîtier.
2. Raccordez la fiche D - sub à la prise sur le module à raccorder Profibus.

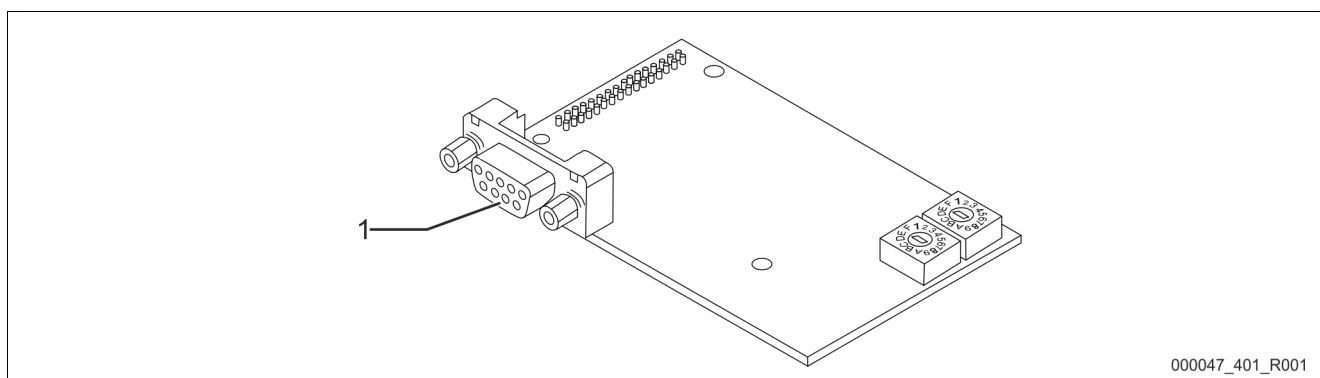

N°	Composant
1	Prise pour la fiche D - sub.
	1. Libre
	2. Libre
	3. RS - 485_B - Signal B (+) Profibus
	4. RS485_RTS - Requête d'envoi
	5. GNDS - Masse
	6. VS - Alimentation 5 V (alimentée par le module bus Reflex)
	7. Libre
	8. RS485_A - Signal A (-) Profibus
	9. Libre

5 Réglages

⚠ DANGER

Danger de blessures mortelles par choc électrique

Même après avoir débranché la fiche de secteur, certains composants de la carte de l'appareil peuvent rester sous tension 230 V.

- Avant de retirer les couvercles, débranchez complètement la commande de l'appareil de l'alimentation électrique.
- S'assurer que la carte est hors tension.

5.1 Résistances terminales de l'interface RS – 485

Les résistances terminales doivent être activées ou désactivées au début et à la fin d'un réseau RS – 485.

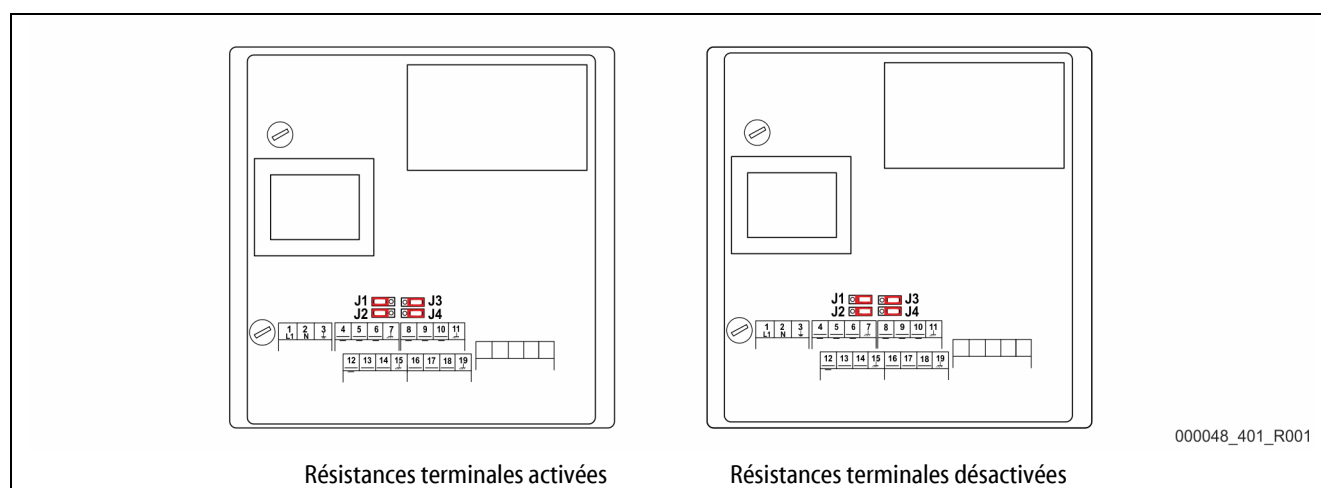

Choisissez le réglage :

- Le réglage activé des résistances terminales.
 - Le module bus se trouve au début ou à la fin du réseau RS – 485.
 - Avec des câbles de grande longueur.
- Le réglage désactivé des résistances terminales.
 - Le module bus ne se trouve pas au début ou à la fin du réseau RS – 485.
 - Le module bus est directement raccordé à la commande à l'aide d'un câble court.
 - En cas d'utilisation de plus de deux appareils.

Procédez comme suit :

1. Débranchez la fiche d'alimentation du module bus.
2. Ouvrez le couvercle du boîtier.
3. Choisissez le réglage requis.
 - Cavaliers J1 et J2 emboîtés sur le côté gauche.
 - Les résistances terminales sont activées.
 - Cavaliers J3 et J4 emboîtés sur le côté droit.
 - Les résistances terminales sont désactivées.

Le réglage des résistances terminales est terminé.



Remarque !

L'interface COM2 est inactive.

- Les cavaliers (J3-J4) sont hors fonction.

5.2 Réglage de l'adresse Profibus

Le réglage de l'adresse Profibus s'effectue à l'aide des sélecteurs, qui se trouvent sur le module à raccorder Profibus.

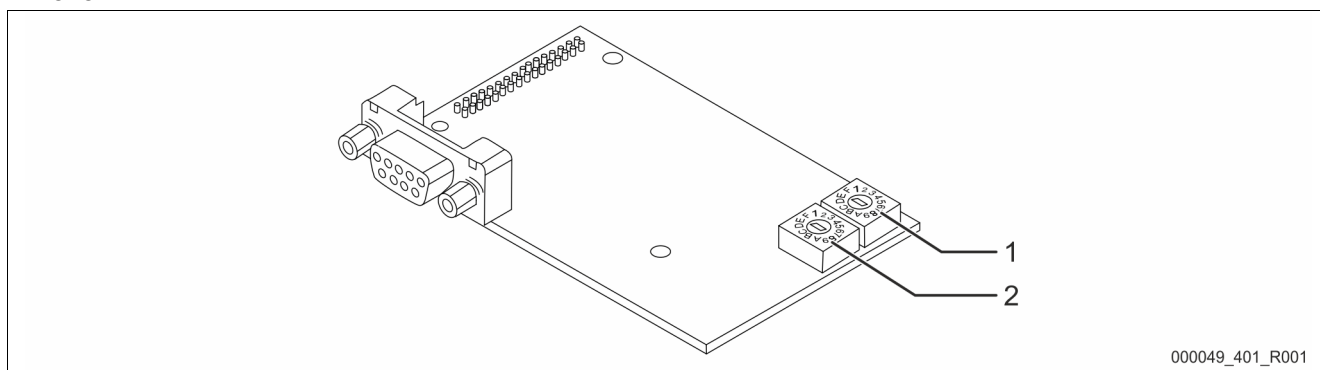

000049_401_R001

N°	Composant
1	Sélecteur pour le réglage du chiffre à valence inférieure de l'adresse.

N°	Composant
2	Sélecteur pour le réglage du chiffre à valence supérieure de l'adresse.

Procédez comme suit :

- Débranchez la fiche d'alimentation.
- Retirez le couvercle du logement des bornes.
- Ouvrez le grand couvercle du boîtier.
- Effectuez les réglages sur les sélecteurs.
- Fermez le grand couvercle du boîtier.
- Branchez la fiche d'alimentation.

Le réglage souhaité est maintenant effectif.

L'adresse Profibus se règle sous forme de chiffres hexadécimaux dans la plage 01h...FEh :

- Le sélecteur (1) permet de régler le chiffre hexadécimal à valence inférieure.
- Le sélecteur (2) permet de régler le chiffre hexadécimal à valence supérieure.

Sélecteur (1)	Sélecteur (2)	Adresse hexadécimale	Adresse décimale
0	1	01h	1
0	2	02h	2
0	0	...	0
0	9	09h	9
0	0	0Ab	10
0	0	0Bh	11
0	0	...	0
0	0	0Fh	15
1	0	10h	16
1	1	11h	17
0	0	...	0
F	E	Feh	254

6 Données transmises

6.1 Commande à distance

À partir de la version 2.00 du logiciel, 4 octets de données sortantes sont prévus côté Profibus.

Lorsqu'une « commande à distance » est activée pour la commande, il est possible de garantir la « commande à distance » via le maître Profibus.

1 ^{er} octet	Activer pompe	» Type : Octet
• Bit 0 :	Compresseur 1 ou pompe 1 MARCHÉ	
• Bit 1 :	Compresseur 1 ou pompe 1 ARRÊT	
• Bit 2 :	Compresseur 2 ou pompe 2 MARCHÉ	
• Bit 3 :	Compresseur 2 ou pompe 2 ARRÊT	

La pompe est commutée par la séquence de la commande lorsque le bit de mise en marche ou à l'arrêt est défini.

2 ^e octet	Activer vanne	» Type : Octet
• Bit 0 :	Vanne d'appoint d'eau OUVÉRTÉ	
• Bit 1 :	Vanne d'appoint d'eau FERMÉE	
• Bit 2 :	Soupape de décharge 1 OUVÉRTÉ	
• Bit 3 :	Soupape de décharge 1 FERMÉE	
• Bit 4 :	Soupape de décharge 1 OUVÉRTÉ	
• Bit 5 :	Soupape de décharge 1 FERMÉE	

La vanne est commutée par la séquence de la commande lorsque le bit d'ouverture ou de fermeture est défini.

3 ^e octet	Consigne de pression pour P ₀	» Type : Octet
	Pression en 1/10 bar	

La consigne externe est ignorée lorsque la valeur « 0 » est transmise.

4 ^e octet		

6.2 Lecture des données de service

62 octets sont interrogés par la commande et transmis au Profibus. De plus, un octet de la version du logiciel est envoyé. Le dernier octet signale le fonctionnement correct de la connexion de la commande.

64 octets de données entrantes sont ainsi prévus côté Profibus.

- Avec les valeurs à 16 bits (mot), la valeur à valence supérieure est respectivement d'abord transmise puis l'octet à valence inférieure.
- Avec les valeurs à 32 bits (long), la valeur à valence supérieure est respectivement d'abord transmise puis l'octet à valence inférieure.

Toutes les valeurs sont sans signe.

1 ^{er} octet 2 ^e octet	Pression système en 1/100 bar sauf « Servitec levelcontrol »	» Type : Mot

3 ^e octet 4 ^e octet	Niveau de remplissage en % sauf « Servitec ». En option « Pression tuyau remplissage » en 1/100 bar avec « Servitec »	» Type : Mot

5 ^e octet	Sorties numériques	» Type : Octet
• Bit 0 :	Compresseur 2 ou pompe 2 MARCHÉ	
• Bit 1 :	Compresseur 1 ou pompe 1 MARCHÉ	
• Bit 2 :	Soupape de décharge 2 OUVÉRTÉ	
• Bit 3 :	Soupape de décharge 1 OUVÉRTÉ	
• Bit 4 :	Vanne d'appoint d'eau OUVÉRTÉ	
• Bit 5 :	Message : niveau min. – Sauf commande « Control Basic »	
• Bit 6 :	Message : Défaut collectif	
• Bit 7 :	Message : Défaut réalimentation – Uniquement avec Gigamat sur base MK200	

6 ^e octet	Entrées numériques	» Type : Octet
• Bit 0 :	Retour d'information pompe 1	
• Bit 1 :	Retour d'information pompe 2	
• Bit 2 :	Contacteur de manque d'eau	
• Bit 3 :	Compteur d'eau	

7 ^e octet 8 ^e octet	Messages de défaut 3 actuellement libre	» Type : Mot
--	--	--------------

9 ^e octet 10 ^e octet	Messages de défaut 2	» Type : Mot
• Bit 0 :	Défaut carte mère – Sauf commande « Control Basic »	
• Bit 1 :	Défaut tension de bascule numérique – Sauf commande « Control Basic »	
• Bit 2 :	Défaut tension de bascule analogique – Sauf commande « Control Basic »	
• Bit 3 :	Défaut tension de bascule robinet à boisseau sphérique motorisé 1	
• Bit 4 :	Défaut tension de bascule robinet à boisseau sphérique motorisé 2	
• Bit 5 :	Défaut cavalier - pression – Sauf commande « Control Basic »	
• Bit 6 :	Défaut cavalier - niveau – Sauf commande « Control Basic »	
• Bit 7 :	Marche à vide – Uniquement avec commande « Control Basic »	
• Bit 8 :	Manque d'eau 3 – Uniquement avec commande « Control Basic »	

11 ^e octet 12 ^e octet	Messages de défaut 1	» Type : Mot
• Bit 0 :	Défaut module d'extension (en option)	
• Bit 1 :	Mémoire EEPROM défectueuse	
• Bit 2 :	Sous-tension	
• Bit 3 :	Sous-dépassement pression min.	
• Bit 4 :	Manque d'eau 1	
• Bit 5 :	Défaut pompe 1	
• Bit 6 :	Défaut compresseur 1	
• Bit 7 :	Défaut pompe 2	
• Bit 8 :	Défaut compresseur 2	
• Bit 9 :	Défaut mesure de la pression	
• Bit 10 :	Défaut mesure du niveau	
• Bit 11 :	Défaut mesure de la pression lance de pulvérisation	
• Bit 12 :	L'appareil se trouve depuis plus de 4 heures en mode « ARRÊT »	
• Bit 13 :	Manque d'eau 2 – Uniquement avec Servitec	

13 ^e octet 14 ^e octet	Avertissements 3	» Type : Mot
• Bit 0 :	Module d'extension, message entrée numérique 1	
• Bit 1 :	Module d'extension, message entrée numérique 2	
• Bit 2 :	Module d'extension, message entrée numérique 3	
• Bit 3 :	Module d'extension, message entrée numérique 4	
• Bit 4 :	Module d'extension, message entrée numérique 5	
• Bit 5 :	Module d'extension, message entrée numérique 6	
• Bit 6 :	Module d'extension, message sortie numérique 6	

15^e octet 16^e octet	Avertissements 2 » Type : Mot	17^e octet 18^e octet	Avertissements 1 » Type : Mot
• Bit 0 :	Remplacer la batterie – Sauf commande « Control Basic »	• Bit 0 :	Actuellement encore libre.
• Bit 1 :	Adoucissement	• Bit 1 :	Dépassement niveau max. – Sauf Servitec
• Bit 2 :	Contrôler enregistreur de données – Sauf commande « Control Basic »	• Bit 2 :	Dépassement de la durée de fonctionnement de la pompe
• Bit 3 :	---	• Bit 3 :	Dépassement de la durée de réalimentation
• Bit 4 :	L'appareil se trouve depuis plus de 4 heures en mode « ARRÊT » – Sauf commande « Control Basic »	• Bit 4 :	Dépassement du nombre de cycles de réalimentation
		• Bit 5 :	Dépassement de la pression maximale
		• Bit 6 :	Dépassement du débit de réalimentation
		• Bit 7 :	Dépassement du temps de remplissage – Uniquement avec Servitec
		• Bit 8 :	Dépassement de la quantité de remplissage – Uniquement avec Servitec
		• Bit 9 :	Dépassement du temps d'expulsion – Uniquement avec Servitec
		• Bit 10 :	Soupape de réalimentation non étanche
		• Bit 11 :	Panne de secteur
		• Bit 12 :	Mise à zéro défectueuse
		• Bit 13 :	Paramètre incorrect
		• Bit 14 :	Dépassement du débit de réalimentation maximal
		• Bit 15 :	Demande de maintenance
19^e octet 20^e octet 21^e octet 22^e octet	Heures de service Compresseur 1 ou pompe 1 » Type : Long (32 bits)	23^e octet 24^e octet 25^e octet 26^e octet	Heures de service Compresseur 2 ou pompe 2 » Type : Long (32 bits)
27^e octet 28^e octet 29^e octet 30^e octet	Compteur d'eau en litres (En option) » Type : Long (32 bits)	31^e octet	Messages d'état 1 » Type : Octet
		• Bit 0 :	Mode de service = Manuel
		• Bit 1 :	Mode de service = Arrêt
		• Bit 2 :	Mode de service = Automatique
		• Bit 3 :	--
		• Bit 4 :	Une pompe ou compresseur
		• Bit 5 :	Deux pompes ou compresseurs

32 ^e octet	Messages d'état 2	» Type : Octet
• Bit 0 :	Défaut collectif • 1 = Défaut	
• Bit 1 :	Manque d'eau • 1 = Message	
• Bit 2 :	Dégazage • 1 = Activé	
• Bit 3 :	Vanne d'appoint d'eau • 1 = Ouvert	
• Bit 4 :	Déverseur ou robinet à boisseau sphérique motorisé 1 • 1 = Ouvert	
• Bit 5 :	Déverseur ou robinet à boisseau sphérique motorisé 2 • 1 = Ouvert	
• Bit 6 :	Pompe 1 ou compresseur 1 • 1 = Marche	
• Bit 7 :	Pompe 2 ou compresseur 2 • 1 = Marche	

34 ^e octet	Retour d'information, robinet à boisseau sphérique motorisé 2	» Type : Octet
• Bit 0 :	Position actuelle : • 0 – 100 %	

36 ^e octet ... 62 ^e octet	Réserve (n'est actuellement pas encore employé)	
---	---	--

5 ^e octet	Statut de communication	» Type : Octet
• Bit 7 :	Communication entre le module bus et la commande • 0 = Défaut de la communication • 1 = OK	

33 ^e octet	Retour d'information, robinet à boisseau sphérique motorisé 1	» Type : Octet
	Position actuelle : • 0 – 100 %	

35 ^e octet	Type d'installation	» Type : Octet
• 1 =	Variomat	
• 2 =	Variomat Giga	
• 3 =	Reflexomat / C	
• 4 =	Servitec	
• 5 =	Fillcontrol Auto • Uniquement avec commande « Control Basic »	
• 6 =	Servitec-25 • Uniquement avec commande « Control Basic »	
• 7 =	Servitec-30 • Uniquement avec commande « Control Basic »	
• 8 =	Fillcontrol Auto Compact • Uniquement avec commande « Control Basic »	
• 9 =	Fillcontrol Plus • Uniquement avec commande « Control Basic »	
• Bit 7 :	Mode 0 « Levelcontrol »	

63 ^e octet	Version du software du module bus (200 = V 2.00)	» Type : Mot
-----------------------	--	--------------

7 Diagnostic

⚠ DANGER

Danger de blessures mortelles par choc électrique

Même après avoir débranché la fiche de secteur, certains composants de la carte de l'appareil peuvent rester sous tension 230 V.

- Avant de retirer les couvercles, débranchez complètement la commande de l'appareil de l'alimentation électrique.
- S'assurer que la carte est hors tension.

Le module bus comporte 3 diodes électroluminescentes, qui permettent de consulter l'état de fonctionnement.

- Les DEL 1 et 2 se trouvent dans le logement des bornes, à côté du bornier de raccordement pour les interfaces.
- La DEL 3 se trouve sur le module à raccorder Profibus.

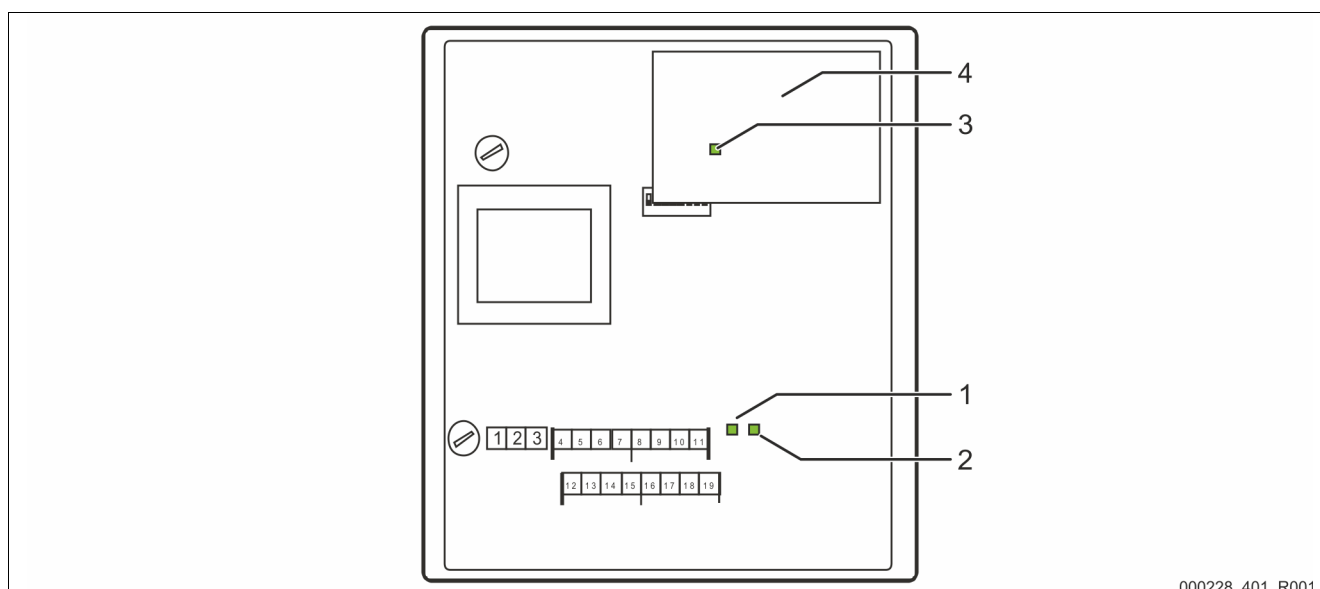

N°	Composant
1	DEL 1
2	DEL 2

N°	Composant
3	DEL 3
4	Module à raccorder Profibus

Fonction de la DEL 1 :

Affichage visuel du signal pour la connexion à la commande.

- Activé à l'état normal.
 - La DEL est allumée lorsqu'une connexion à la commande est établie.
 - La DEL clignote en l'absence de connexion à la commande.

Fonction de la DEL 2 :

Affichage visuel du signal pour la détection module bus de terrain.

- Désactivé à l'état normal.
 - La DEL clignote lorsque le module à raccorder Profibus n'a pas été reconnu.

Fonction de la DEL 3 :

Affichage visuel du signal pour la connexion Profibus.

- Activé à l'état normal.
 - La DEL est allumée lorsqu'une connexion au maître Profibus est établie.

Lorsque les deux DEL clignotent en alternance, le module bus se trouve en mode de mise à jour du firmware.

- Le commutateur DIP 8 se trouve sur « ON ».
- Une précédente mise à jour du firmware a été interrompue.

8 Remplacement des fusibles

⚠ DANGER

Danger de blessures mortelles par choc électrique

Même après avoir débranché la fiche de secteur, certains composants de la carte de l'appareil peuvent rester sous tension 230 V.

- Avant de retirer les couvercles, débranchez complètement la commande de l'appareil de l'alimentation électrique.
- S'assurer que la carte est hors tension.

Les fusibles se trouvent dans le logement des bornes du module bus.

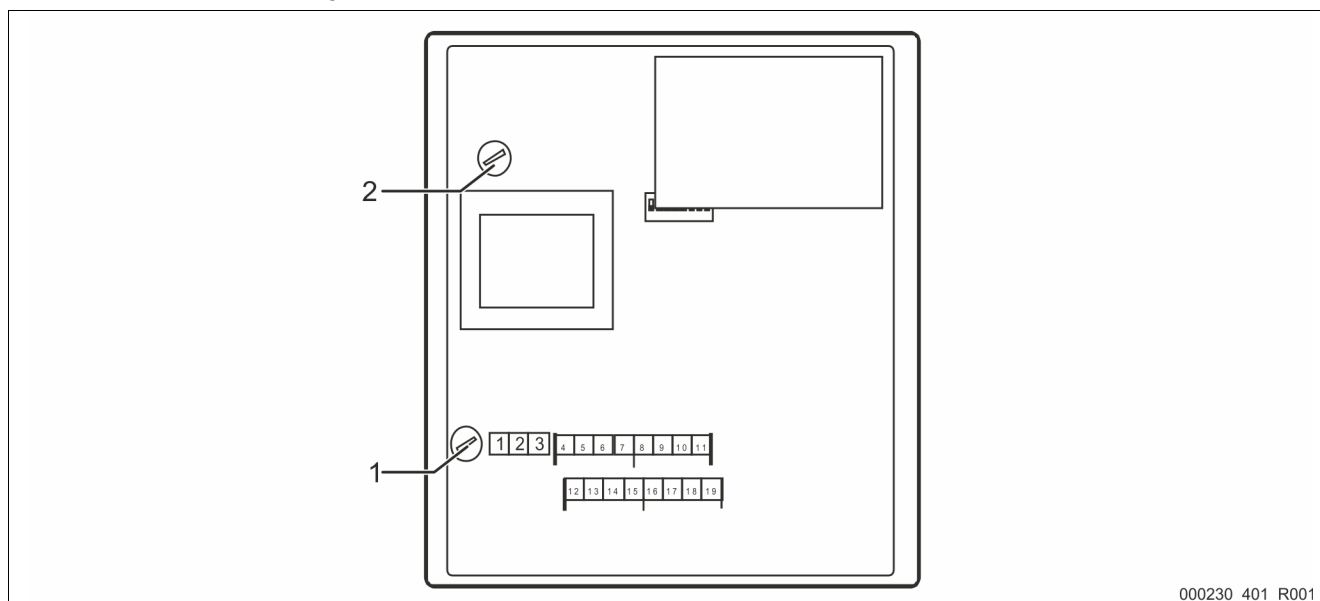

000230_401_R001

N°	Composant
1	Fusible basse tension F1 <ul style="list-style-type: none"> • 250 V • 0,25 A à action retardée

N°	Composant
2	Fusible basse tension F2 <ul style="list-style-type: none"> • 250 V • 0,8 A à action retardée

Procédez comme suit :

1. Débranchez le module bus de la tension d'alimentation.
 - Débranchez la fiche d'alimentation du module bus.
2. Ouvrez le couvercle du boîtier.
3. Remplacez les fusibles défectueux.
4. Fermez le couvercle du boîtier.
5. Branchez la tension d'alimentation du module bus avec la prise d'alimentation.

Le remplacement des fusibles est terminé.

9 Mise à jour du firmware

⚠ DANGER

Danger de blessures mortelles par choc électrique

Même après avoir débranché la fiche de secteur, certains composants de la carte de l'appareil peuvent rester sous tension 230 V.

- Avant de retirer les couvercles, débranchez complètement la commande de l'appareil de l'alimentation électrique.
- S'assurer que la carte est hors tension.

Une nouvelle version du firmware sera chargée sur le module bus via l'interface série « COM1 ».

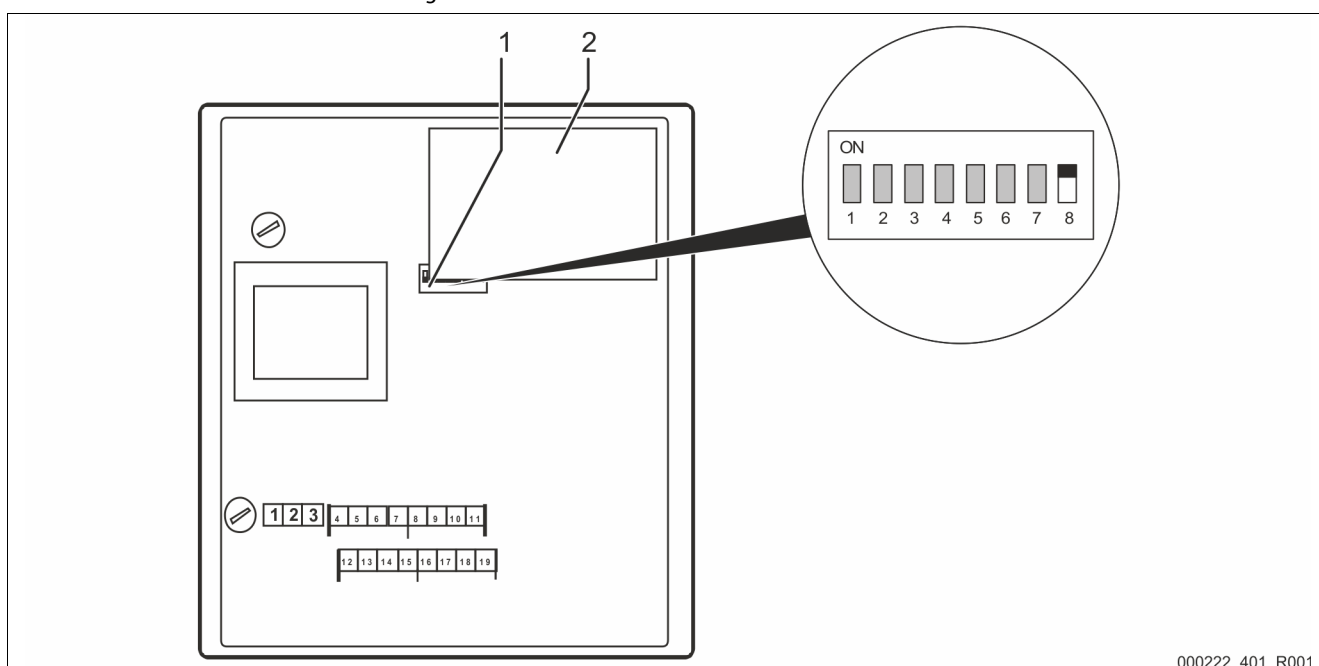

000222_401_R001

N°	Composant
1	Commutateur DIP

N°	Composant
2	Module à raccorder Profibus

Pour le chargement du nouveau firmware sur le module bus, les éléments suivants sont requis :

- Un ordinateur personnel avec une interface RS – 232.
- Le logiciel pour la programmation Flash pour l'ordinateur personnel.
 - flash-xxx.exe
- Le nouveau firmware du module bus (*.hex).

Il est possible de raccorder l'interface « COM1 » de deux manières :

- COM 1 RS – 485.
 - Bornes 4 – 7
- COM 1 RS – 232.
 - Bornes 12 – 15

Raccordez l'interface « COM1 » du module bus à l'ordinateur personnel et à son interface RS – 232.

Pour le raccordement, les éléments suivants sont requis :

- Un convertisseur RS – 232 / RS – 485.
 - Pour les bornes 4 – 7
- En option, un adaptateur de programmation Flash.
 - Pour les bornes 4 – 7
- En option, un câble pour le raccordement direct entre un ordinateur personnel et son interface RS – 232 au module bus.
 - Pour les bornes 12 – 15

Pour le chargement du nouveau firmware, procédez comme suit :

1. Débranchez le module bus de la tension d'alimentation 230 V.
2. Ouvrez le couvercle du boîtier.
3. Basculez le commutateur DIP « 8 » sur « ON ».
 - Ne modifiez pas les commutateurs DIP « 1 – 7 ».
4. Interrompez la connexion entre la commande Reflex et le module bus.
5. Raccordez l'interface sélectionnée « COM1 » à l'ordinateur personnel.
6. Fermez le couvercle du boîtier du module bus.
7. Raccordez le module bus à la tension d'alimentation 230 V.
8. Démarrez le programme « Programmation Flash » sur l'ordinateur personnel.
9. Dans le programme, cliquez sur le bouton « Ouvrir ».
10. Dans le programme, sélectionnez le fichier « HEX » souhaité.
11. Dans le programme, cliquez sur le bouton « Graver ».
 - Si nécessaire, modifiez le réglage des interfaces dans le programme.
12. Dans le programme, démarrez la programmation en cliquant sur le bouton « OK ».
13. Après avoir terminé la programmation, fermez le programme.
 - Le progrès de la programmation est affiché dans la barre d'état du programme.
14. Débranchez l'alimentation électrique 230 V du module bus.
15. Ouvrez le couvercle du boîtier du module bus.
16. Interrompez la connexion de l'interface « COM 1 » entre l'ordinateur personnel et le module bus.
17. Établissez la connexion entre la commande Reflex et le module bus.
18. Basculez le commutateur DIP « 8 » sur « OFF » afin que le module démarre en mode de service lors de la prochaine mise en marche.
 - Ne modifiez pas les commutateurs DIP « 1 – 7 ».
19. Fermez le couvercle du boîtier du module bus.
20. Établissez l'alimentation électrique 230 V du module bus.
21. Contrôlez le fonctionnement du module bus.

Le chargement du nouveau firmware sur le module bus est terminé.

10 Commutateurs DIP

Positions de réglage des commutateurs DIP

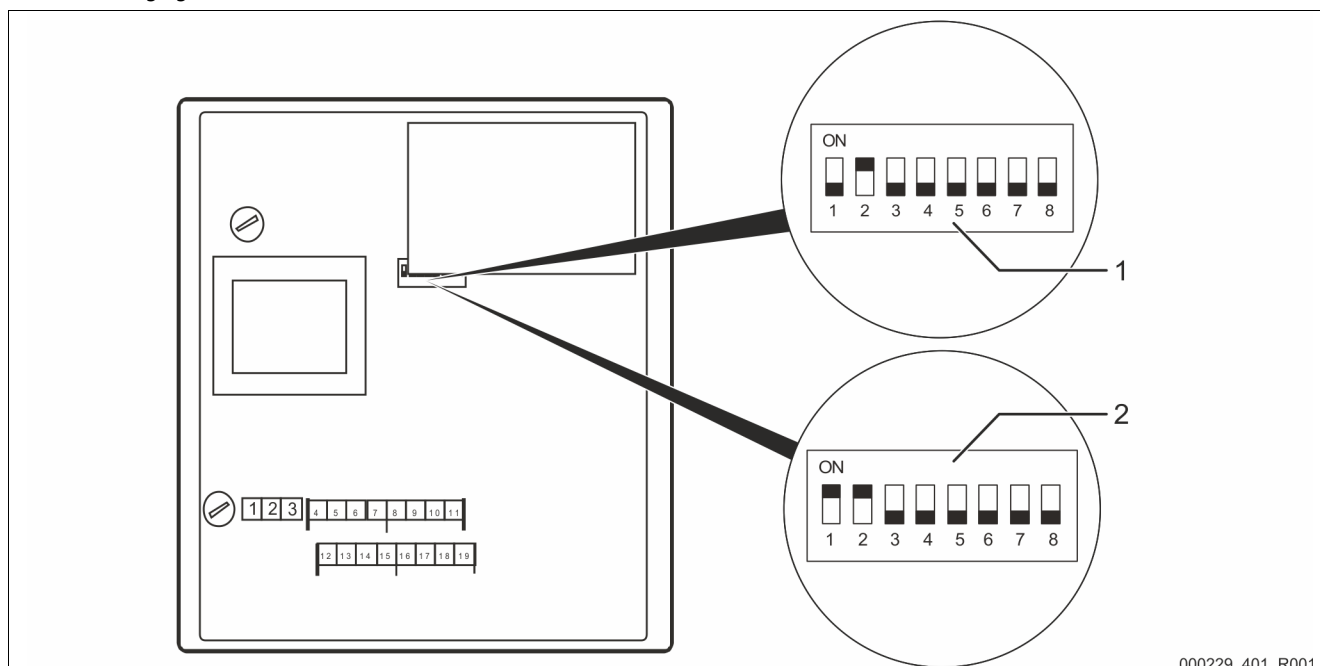

000229_401_R001

Commutateur DIP :	Désignation :
Loupe 1 (en option)	Module bus pour Profibus-DP. • Version standard
Loupe 2 (En option)	Module bus pour Profibus-DP. • Version MK200 • Version interface du bus du module unité de contrôle tactile » RS485-s2
1	Fonction de l'interface « COM1 ». • « ON » : Esclave • « OFF » : Maître
2	Sélection du module à raccorder de bus de terrain employé. • « ON » : module Profibus de RSI (module bus Profibus) • « OFF » : module AnyBus de HMS (autres modules bus)
3	Réservé

Commutateur DIP :	Désignation :
4	Réservé
5	Réservé
6	Activation FTP et Telnet. • « ON » : FTP et Telnet activés (pour diagnostic) • « OFF » : fonctionnement normal
7	Basculement en mode de configuration. (actuellement uniquement employé RSI interne). • « ON » : mode de configuration • « OFF » : fonctionnement normal
8	Basculement en mode de mise à jour du firmware. • « ON » : mise à jour du firmware • « OFF » : fonctionnement normal



Remarque !

Modifiez les réglages des commutateurs DIP lorsqu'une mise à jour du firmware est en cours sur le module bus.



Remarque !

Les réglages modifiés des commutateurs DIP sont réimportés en cas de déclenchement puis de réenclenchement de la tension d'alimentation du module bus.

11 Annexe

11.1 Service après-vente du fabricant Reflex

Service après-vente central du fabricant

N° de téléphone central : +49 (0)2382 7069 - 0

N° de téléphone du service après-vente du fabricant : +49 (0)2382 7069 - 9505

Fax : +49 (0)2382 7069 - 9523

E-mail : service@reflex.de

Hotline technique

Pour toute question concernant nos produits

N° de téléphone : +49 (0)2382 7069-9546

Du lundi au vendredi de 8h00 à 16h30

S11454ffB / 05-21
Sous réserve de modifications techniques



Thinking solutions.

Reflex Winkelmann GmbH
Gersteinstraße 19
59227 Ahlen

Telefon: +49 2382 7069-0
Technische Hotline: +49 2382 7069-9546

**A WINKELMANN
BUILDING+INDUSTRY BRAND**

www.reflex-winkelmann.com